



FRIGORIFERI PER LA CONSERVAZIONE DEL LATTE

MANUALE DI INSTALLAZIONE, USO ED ASSISTENZA

ISTRUZIONE ORIGINALE



INDICE

1. Scopo del manuale
2. Informazioni per la sicurezza
3. Identificazione del costruttore
4. Identificazione del prodotto
5. Descrizione generale
6. Descrizione del funzionamento
7. Installazione ed utilizzo
 - 7.1 Verifica dell'imballo
 - 7.2 Posizionamento
 - 7.3 Collegamento elettrico
 - 7.4 Utilizzo
 - 7.5 Sbrinamento
 - 7.6 Pulizia e manutenzione ordinaria
 - 7.7 Manutenzione non ordinaria ed assistenza
8. Smaltimento
9. Condizioni di garanzia
10. Guida alla soluzione di problemi comuni

1 Scopo del manuale

Il presente manuale ha lo scopo di aiutare l'operatore ad effettuare una corretta installazione, messa in funzione, manutenzione e pulizia del frigorifero per la conservazione del latte, e l'utente ad usarlo nel modo più corretto, evidenziando i rischi residui e quelli derivanti da errato utilizzo.

Il presente libretto deve essere considerato parte integrante del prodotto cui si riferisce e va perciò conservato con cura.

Siccome questo manuale è riferito a diversi modelli, le immagini in esso contenute sono da considerarsi puramente indicative. Alcune di esse potrebbero mostrare dettagli o particolari leggermente differenti da quelli del prodotto in vostro possesso, senza però che le informazioni essenziali vengano modificate.

Il costruttore si riserva di aggiornare, nel caso in cui lo ritenesse necessario, il presente libretto senza alcun preavviso.

2 Informazioni per la sicurezza

Per un utilizzo corretto e sicuro del prodotto, è necessario attenersi alle prescrizioni contenute nel presente manuale. Il costruttore non è responsabile per eventuali danni derivanti dalla inosservanza delle avvertenze contenute nel presente manuale.

Il prodotto cui il presente manuale fa riferimento è realizzato per la conservazione del latte. Non sono consentiti usi diversi da quello destinato. Ogni altro uso è considerato improprio e quindi pericoloso.

Le avvertenze e le istruzioni importanti per la sicurezza contenute nel presente manuale non comprendono tutte le possibili condizioni e situazioni che possono verificarsi. È responsabilità dell'utente utilizzare il frigorifero con buon senso, prestando la massima attenzione e cura in fase di installazione, manutenzione e funzionamento.

Il prodotto è destinato ad essere utilizzato in applicazioni domestiche o similari, quali ad esempio:

- aree di cucina personale in negozi, uffici e altri ambienti di lavoro
- dai clienti in alberghi, motel e gli altri ambienti di tipo residenziale agriturismo;
- ambienti del tipo "bed and breakfast".

Il prodotto non è destinato ad essere utilizzato da persone le cui capacità fisiche, sensoriali e mentali siano ridotte (bambini di età inferiore ad 8 anni compresi), oppure con mancanza di esperienza e di conoscenza, a meno che queste ultime abbiano potuto beneficiare, attraverso l'intermediazione di una persona responsabile della loro sicurezza, di una sorveglianza o di istruzioni riguardanti l'uso dell'apparecchio.

I bambini, in particolare, dovranno essere sorvegliati per evitare che giochino con il prodotto.

Leggere attentamente le etichette presenti sul prodotto, non coprirle per alcun motivo e sostituirle immediatamente nel caso in cui risultassero danneggiate.

Il refrigerante utilizzato nel frigorifero è R600a o R134a. Per appurare quale refrigerante è utilizzato, controllare l'etichetta dati del prodotto.

Qualora il prodotto contenga gas infiammabili (refrigerante R600a), sul compressore sarà presente la seguente etichetta.



In tal caso, occorre prendere alcune precauzioni particolari:

- posizionare il prodotto in un ambiente di dimensioni adeguate.
- non utilizzare il prodotto qualora dovesse presentare tracce di danneggiamento.
- per evitare di danneggiare il circuito refrigerante, non utilizzare mezzi meccanici per accelerare il processo di sbrinamento.
- fare in modo che le aperture di ventilazione del prodotto siano sempre aperte e libere da ostruzioni.
- in caso di fuoriuscita di refrigerante, evitare l'uso di fiamme libere, allontanare eventuali oggetti infiammabili dal prodotto e aerare immediatamente la stanza.
- non conservare sostanze potenzialmente esplosive (ad esempio bombolette spray contenenti gas infiammabili) all'interno del frigorifero.

Non utilizzare apparecchi elettrici all'interno del compartimento refrigerato.

In caso di malfunzionamento togliere tensione al frigorifero.

Le operazioni di manutenzione non ordinaria devono essere effettuate esclusivamente da personale professionalmente qualificato.

Alcuni punti dell'unità condensatrice interna al frigorifero possono risultare caldi o con spigoli potenzialmente taglienti. Prima di eseguire qualsiasi operazione di manutenzione o pulizia, scollegare l'alimentazione elettrica ed attendere il tempo necessario al raffreddamento dell'unità. Durante le operazioni di manutenzione o pulizia utilizzare dispositivi di protezione individuale idonei secondo le norme vigenti.

Porre particolare attenzione, anche al ripiano riscaldato (presente in alcuni modelli), poiché a regime, raggiunge temperature piuttosto elevate.

L'etichetta "Pericolo di folgorazione" presente su carter e/o coperchi avverte che la loro rimozione espone al pericolo di venire a contatto con parti in tensione.



Non esporre il frigorifero a getti d'acqua, non utilizzare sostanze nocive per la sua pulizia.

Evitare che il frigorifero sia esposto a fonti di calore.

In caso di incendio usare un estintore a polvere.

Il materiale di imballaggio deve essere smaltito come previsto dalle norme vigenti.

3 Identificazione del costruttore

Il prodotto cui il presente manuale fa riferimento è progettato e fabbricato da

Vitrifrigo s.r.l

Via Giuseppe Mazzini 75 – Frazione Montecchio

61022 VALLEFOGLIA(PU) - Italia,

Tel. +39 0721 154500

Fax + 39 0721 497739

Mail info@vitrifrigo.com

4 Identificazione del prodotto

Ogni frigorifero è provvisto di etichetta dati sulla quale sono riportati:

Tipo: Milk Cooler

- modello
- codice d'identificazione VF
- matricola VF

cifre 1,2: codice identificativo Vitrifrigo

cifre 3,4: anno di produzione

cifre 5,6: settimana di produzione

cifre 7,8,9,10,11,12: numero progressivo

- classe climatica

N: funzionamento da temp. ambiente 16°C fino a 32 °C

4: funzionamento fino a temp. ambiente 30 °C e 55% rH

T: funzionamento da temp. ambiente 16 °C fino a 43 °C

5: funzionamento fino a temp. ambiente 40 °C e 40% rH

- tensione di alimentazione e frequenza di rete
- assorbimento elettrico totale del frigorifero
- assorbimento elettrico dei ripiani riscaldati (se presenti)
- grado di protezione IPX3 (solo per prodotti con ripiani riscaldati)
- tipo e quantità di refrigerante
- tipo di gas espandente per la schiuma isolante
- pressioni LP e HP (solo modelli per il mercato USA)

5 Descrizione generale

Il prodotto cui il presente manuale fa riferimento fa parte della gamma di frigoriferi espressamente progettati per essere utilizzati – in accoppiamento alle macchine da caffè – per garantire la corretta conservazione di latte a temperatura controllata.

NOTA: *Il frigorifero non è concepito per abbassare la temperatura del latte a partire da quella ambiente (o superiore).*

Alcuni prodotti sono anche dotati di ripiani riscaldati per il per il mantenimento in caldo di tazze e/o bicchieri.

Il peso massimo del prodotto (con contenitore latte e ripiani vuoti) è pari a 20 kg.

Il livello di pressione sonora (ponderato A) del prodotto in funzionamento è minore di 70 db(A).

6 Descrizione del funzionamento

Il frigorifero funziona secondo un ciclo a compressione di vapori di refrigerante per trasferire il calore tra l'aria nel comparto interno e quella esterna.

Il liquido refrigerante, sottraendo calore all'aria nell'evaporatore, evapora per poi entrare nel compressore. Qui il refrigerante subisce un incremento di pressione e temperatura. Successivamente viene fatto passare nel condensatore ad aria, dove viene condensato. Infine, attraverso il capillare, il liquido refrigerante ritorna nell'evaporatore e il ciclo si ripete.

La temperatura interna può essere regolata utilizzando il termostato (meccanico oppure elettronico a seconda dei modelli) di cui il frigorifero è dotato.

In alcuni modelli, sono previsti ripiani - tipicamente realizzati in acciaio inox - riscaldati tramite resistenze inserite al loro interno. La temperatura dei ripiani è generalmente fissa, e per ogni ripiano è previsto un termostato di sicurezza, che interviene in situazioni di surriscaldamento eccessivo, togliendo tensione alla resistenza stessa.

7 Installazione ed utilizzo

7.1 Verifica dell'imballo

Non appena ricevuto il collo, ispezionarlo, verificare che non sia capovolto e che non abbia subito danni durante il trasporto. Quindi rimuovere gli imballi, ispezionare la macchina onde identificare danneggiamenti di qualsiasi tipo.

Nel caso in cui ci fossero dubbi relativamente all'integrità dei componenti dell'unità, non utilizzarla.

Segnalare al rivenditore eventuali danni e/o anomalie entro 24 ore dalla data di consegna.

7.2 Posizionamento

Posizionare il frigorifero su una superficie piana, se necessario utilizzare i piedini regolabili per livellarlo.

Durante il posizionamento, assicurarsi che il cavo di alimentazione del frigorifero non sia attorcigliato o danneggiato.

Nella scelta del posizionamento del frigorifero, tener conto che è richiesto uno spazio libero di almeno 50 mm (2 pollici) tra il pannello posteriore e qualsiasi parete di fronte ad esso, per permettere il corretto flusso dell'aria calda in uscita dal condensatore.

Si raccomanda di lasciare lo stesso spazio libero di almeno 50 mm (2 pollici) anche tra la parte superiore del frigorifero ed ogni eventuale superficie sovrastante.

Per quanto riguarda le pareti laterali del frigorifero, non ci sono specifiche istruzioni.

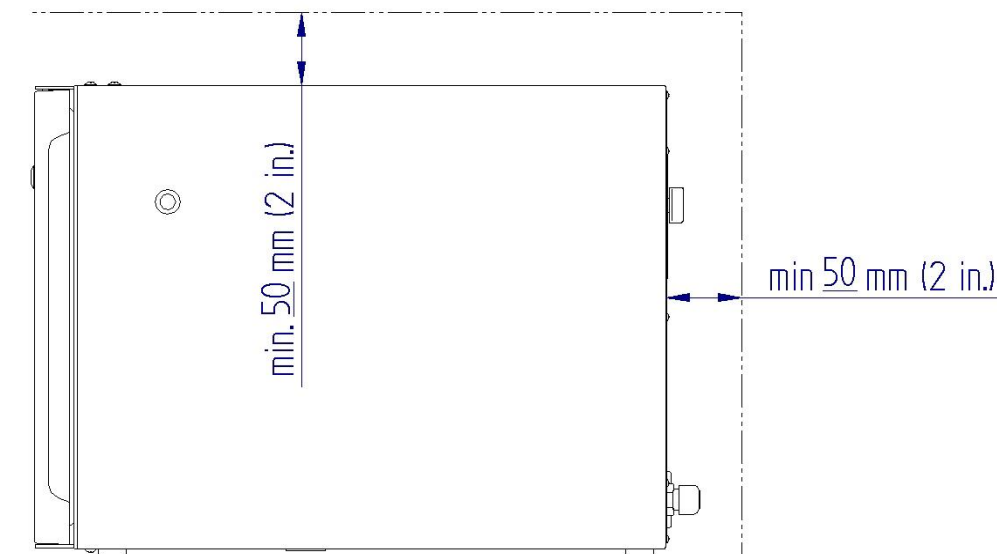

7.3 Collegamento elettrico

Il frigorifero è dotato di una presa IEC, generalmente posta nel pannello posteriore, e di un interruttore di alimentazione principale.



A corredo, viene fornito il cavo di alimentazione idoneo al paese al quale il prodotto è destinato.

NOTA: *In alcuni modelli, al posto della presa IEC è previsto un cavo di alimentazione integrato.*

Prima di connettere il frigorifero alla linea elettrica, assicurarsi che essa abbia le caratteristiche (voltaggio, numero di fasi, frequenza di rete e portata in corrente) richieste nell'etichetta del prodotto.

E' obbligatorio, a termine di legge, collegare il frigorifero ad un efficiente impianto di messa a terra.

Si declina ogni responsabilità per eventuali danni conseguenti all'inosservanza di tale disposizione.

Per connettere il frigorifero alla linea elettrica, inserire la spina in una presa evitando di utilizzare adattatori, prese multiple e/o prolunghe.

Non collegare più frigoriferi (o più elettrodomestici in genere) ad un'unica presa di corrente multipla.

7.4 Utilizzo

Il frigorifero è dotato di uno o più fori, necessari per il passaggio del tubo latte proveniente dal contenitore interno.

NOTA: *Applicare i tappi trasparenti forniti a corredo per chiudere i fori non utilizzati.*

Se previsto, il frigorifero deve essere utilizzato preferibilmente con il serbatoio in dotazione. In caso contrario, il latte dalla confezione originale può essere utilizzato in alternativa.

NOTA: *il contenitore va riempito con un volume di latte non superiore al valore massimo indicato sullo stesso.*

NOTA: *il carico massimo ammesso è pari al peso del contenitore fornito a corredo, riempito di latte fino al livello massimo.*

7.4.1 Regolazione con termostato meccanico

Alcuni modelli sono dotati di termostato meccanico, generalmente posto sul pannello posteriore, tramite il quale è possibile avviare il frigorifero e regolarne la temperatura.

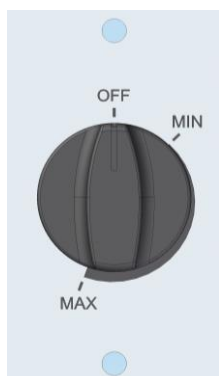

Nella posizione **OFF**, il frigorifero è spento.

Ruotando la manopola nella posizione **MIN**, il frigorifero si avvia.

Ruotando la manopola verso la posizione **MAX** si interviene – indirettamente - sulla temperatura interna.

Il range di temperature ottimale, per l'applicazione per cui il frigorifero è stato progettato, si ottiene posizionando il termostato in una posizione intermedia tra i valori **MIN** e **MAX** indicati sul termostato stesso.

Più il termostato viene spostato verso la posizione **MAX**, più la temperatura interna al frigorifero si abbassa.

NOTA: se si posiziona il termostato oltre la posizione di **MAX** (fino a fine corsa), il frigorifero può operare a temperature più basse di quelle necessarie per l'applicazione per cui è stato concepito. In questo caso, il fabbricante non si assume responsabilità derivanti da problemi conseguenti all'utilizzo del frigorifero fuori specifica.

Una volta acceso, il frigorifero inizierà a funzionare, ma sarà necessario un certo tempo (dipendente anche dalle condizioni esterne e dal settaggio del termostato) per il raggiungimento della temperatura interna richiesta. Si raccomanda di inserire il latte all'interno del frigorifero solo dopo che la temperatura interna si sarà stabilizzata al valore richiesto.

7.4.2 Regolazione con termostato elettronico

Generalmente, nei modelli di frigorifero dotati di termostato elettronico, questo è posto sul pannello frontale del prodotto.

Esistono 2 possibili versioni:

1- Esposto



2- Nascosto touch



NOTA: solo la parte centrale del pannello è sensibile al tocco per un'area di circa 8 cm di larghezza e 3 cm di altezza:

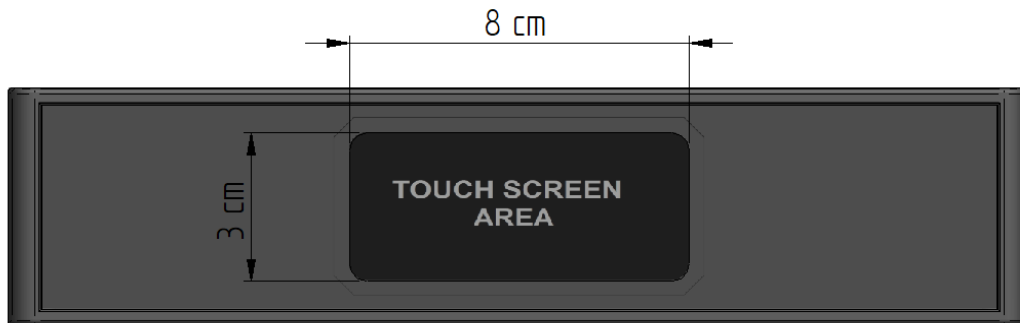

1- Esposto

Accensione / Spegnimento





Quando il frigorifero è alimentato, ma si trova in standby, sul display del termostato si alternano la scritta OFF e la visualizzazione della temperatura interna.

Per accendere il frigorifero, tenere premuto per 3 secondi il tasto \wedge . Verrà visualizzata la scritta ON e successivamente la temperatura interna. Una successiva pressione, per 3 secondi, dello stesso tasto, provocherà lo spegnimento del frigorifero.

NOTA: Ad ogni accensione oltre al compressore viene attivata anche la resistenza riscaldante del ripiano (se presente).

Una volta acceso, il frigorifero inizierà a funzionare, ma sarà necessario un certo tempo (dipendente anche dalle condizioni esterne e settaggio del termostato) per il raggiungimento della temperatura interna richiesta. Si raccomanda di inserire il latte pre-raffreddato all'interno del frigorifero dopo circa 10 minuti dall'accensione per ottenere i migliori risultati.

Regolazione della temperatura

Per impostare la temperatura interna desiderata, tenere premuto il tasto  fino a visualizzare il set point attuale lampeggiante; quindi, regolare il valore con i tasti   (aumento) e  (diminuzione) e, per memorizzarlo, premere di nuovo il tasto .

NOTA: il set point può essere variato solo all'interno di uno specifico range di valori, tipi dell'applicazione per cui il frigorifero è stato concepito.

Utilizzo dei ripiani riscaldanti (se presenti)

Quando presenti, i ripiani riscaldanti sono collegati ad un interruttore ON/OFF dedicato oppure al termostato elettronico del frigorifero.

Nel primo caso, per attivarne/disattivarne il funzionamento è sufficiente agire sull'interruttore ON/OFF dedicato.

Nel secondo caso, bisogna agire sul tasto del termostato , tenendolo premuto per un secondo

Quando il ripiano riscaldante è acceso viene visualizzata la scritta “AUX” sul display del termostato.

Il ripiano inizierà a riscaldarsi, arrivando alla temperatura di regime dopo circa 10 minuti.

Posizionare le tazzine con l’apertura a contatto con il ripiano riscaldato. Questa operazione va effettuata con particolare attenzione, poiché il ripiano, a regime, raggiunge temperature piuttosto elevate.



2- Nascosto touch Accensione / Spegnimento

Quando il frigorifero è alimentato, ma si trova in standby, sul display del termostato è presente l'icona .

Per accendere il frigorifero, tenere premuta l'icona per 3 secondi, durante la pressione il termostato emetterà un segnale sonoro e sul display comparirà un riquadro in senso orario,



al completamento del riquadro il frigorifero sarà acceso e verrà visualizzata la temperatura interna.

Per spegnere il frigorifero dalla schermata della temperatura è necessario scorrere a destra o sinistra fino alla schermata in cui è presente l'icona .



Tenere premuta l'icona per 3 secondi, durante la pressione il termostato emetterà un segnale sonoro e sul display comparirà un riquadro in senso orario, alla scomparsa del riquadro il frigo sarà spento e verrà visualizzata una schermata con presente solo l'icona .



Una volta acceso, il frigorifero inizierà a funzionare, ma sarà necessario un certo tempo (dipendente anche dalle condizioni esterne e settaggio del termostato) per il raggiungimento della temperatura interna richiesta. Si raccomanda di inserire il latte pre-raffreddato all'interno del frigorifero dopo circa 10 minuti dall'accensione per ottenere i migliori risultati.

Regolazione della temperatura

Per impostare la temperatura interna desiderata, scorrere la schermata a destra o sinistra fino a visualizzare la schermata in cui è presente la scritta **SET** nell'angolo inferiore sinistro.



Premere sulla scritta **SET** e selezionare la temperatura interna desiderata scorrendo verso l'alto e verso il basso sulle cifre visualizzate.



Premere di nuovo **SET** per salvare la selezione, verrà emesso un segnale acustico di conferma ed il termostato tornerà a visualizzare la schermata precedente.

Per tornare alla schermata in cui viene visualizzata la temperatura interna scorrere verso destra o verso sinistra fino a raggiungere la schermata desiderata.

NOTA: *il set point può essere variato solo all'interno di uno specifico range di valori, tipi dell'applicazione per cui il frigorifero è stato concepito.*

Funzione di blocco termostato

Sul dispositivo è presente una funzione di blocco degli input tattili. Per bloccare il dispositivo è necessario trovarsi sulla schermata di visualizzazione della temperatura e scorrere dall'alto verso il basso, comparsa a schermo la scritta "LoC" premere al centro della "o" per abilitare la funzione.



Il dispositivo emetterà un segnale acustico di conferma.

Con funzione di blocco abilitata qualsiasi gesto eseguito sul termostato produrrà un segnale di errore visivo (scritta "LoC") ed acustico, eccezion fatta per il gesto di sblocco.

Per sbloccare il dispositivo occorre scorrere dall'alto verso il basso, comparsa a schermo la scritta "UnL" premere al centro della "n" per disabilitare la funzione.



Il dispositivo emetterà un segnale acustico di conferma.

Utilizzo dei ripiani riscaldanti (se presenti)

Quando presenti, i ripiani riscaldanti sono collegati ad un interruttore ON/OFF dedicato oppure al termostato elettronico del frigorifero.

Nel primo caso, per attivarne/disattivarne il funzionamento è sufficiente agire sull'interruttore ON/OFF dedicato.

Nel secondo caso, bisogna agire sul termostato: Scorrere verso destra o sinistra fino alla schermata in cui è presente la scritta **AUX**.



Tenere premuta la scritta **AUX** per 3 secondi, durante la pressione il termostato emetterà un segnale sonoro e sul display comparirà un riquadro in senso orario, al completamento del riquadro il ripiano riscaldante sarà acceso e comparirà una linea bianca al di sopra della scritta **AUX** ad indicare lo stato "acceso".



Per tornare alla schermata con visualizzata la temperatura interna scorrere verso destra o sinistra.

NOTA: a ripiano acceso sarà presente la scritta **AUX** anche nella schermata in cui è visualizzata la temperatura interna.



Il ripiano inizierà a riscaldarsi, arrivando alla temperatura di regime dopo circa 10 minuti.

Posizionare le tazzine con l'apertura a contatto con il ripiano riscaldato. Questa operazione va effettuata con particolare attenzione, poiché il ripiano, a regime, raggiunge temperature piuttosto elevate.

Per spegnere il ripiano occorre scorrere verso destra o sinistra fino alla schermata in cui è presente la scritta **AUX**.

Tenere premuta la scritta **AUX** per 3 secondi, durante la pressione il termostato emetterà un segnale sonoro e sul display comparirà un riquadro in senso orario, al completamento del riquadro il ripiano riscaldante sarà spento e la linea bianca al di sopra della scritta **AUX** scomparirà ad indicare lo stato "spento".



7.4.3 Funzionamento del sensore di presenza latte (se presente)

Quando previsto, il sensore rileva la presenza di latte all'interno del contenitore, e genera un allarme non appena il livello scende al di sotto di un valore prestabilito (tipicamente compreso tra 0.5 l e 1 l)

Se il sensore è connesso al termostato elettronico, l'allarme è visualizzato nel display tramite la scritta lampeggiante "AS" o "EAL" e un segnale sonoro.

In alcuni casi, invece, il segnale del sensore è messo a disposizione (tramite apposito connettore) per essere interfacciato con l'elettronica della macchina da caffè a cui il frigorifero è accoppiato.

7.4.4 Collegamento del sensore di livello esterno

Se nel retro del frigorifero è presente un connettore a 6 pin è possibile connettersi per leggere la temperatura del latte e il segnale del sensore di presenza latte.

Di seguito viene mostrato lo schema di collegamento:

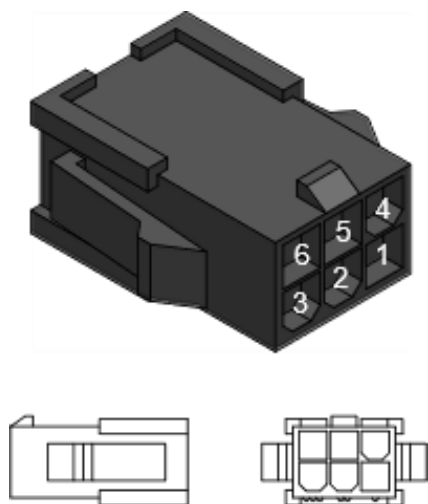

CONNESSIONI:

- 1 - Sensore livello
- 2 - Sensore livello
- 3 - --
- 4 - Sonda
- 5 - Sonda
- 6 - --

NOTA:

Sonda: NTC 10K
Sensore: relè ON/OFF

CARATTERISTICHE CONNETTORE:

Housing: 46993-0610 (o compatibile)
Crimp: 39-00-0068 (o compatibile)

7.5 Sbrinamento

Se il frigorifero viene lasciato in funzione continuamente per periodi di tempo molto lunghi, è possibile che si formi del ghiaccio sulle sue pareti interne.

Se il ghiaccio diventa piuttosto spesso, si consiglia di sbrinare il frigorifero (spegnendolo), in modo da poterne garantire il funzionamento ottimale, evitando maggiori consumi elettrici.

Non utilizzare utensili o strumenti di qualsiasi tipo per rimuovere il ghiaccio dalle pareti, perché si rischia di danneggiare l'evaporatore a contatto con la superficie interna delle pareti stesse. Il fabbricante declina ogni responsabilità per danni causati dal mancato rispetto della precedente raccomandazione.

NOTA: *Durante le operazioni di sbrinamento, non lasciare nel frigorifero la vaschetta contenente il latte*

Alla fine dello sbrinamento, dopo aver asciugato le pareti interne del frigorifero, è possibile riaccenderlo.

7.6 Pulizia e manutenzione

In base alle norme vigenti in campo sanitario e di sicurezza, l'operatore è responsabile dell'igiene dei materiali a contatto con alimenti e deve quindi mantenere l'apparecchio prevenendo la formazione di batteri.



CAUTION

Disconnect from supply
source before servicing

Prima di effettuare qualsiasi operazione di pulizia e/o manutenzione ordinaria, disconnettere l'alimentazione elettrica del frigorifero. Questa importante raccomandazione è scritta anche su un'etichetta posta sul pannello posteriore del frigorifero stesso.

Pulire la parte esterna del frigorifero lavandola prima con acqua calda, poi risciacquandola con acqua fredda e infine asciugandola con un panno morbido. Non utilizzare prodotti abrasivi.

Per la pulizia della vasca interna del frigorifero, dopo aver rimosso il contenitore del latte o degli altri liquidi alimentari simili, utilizzare acqua calda e, se necessario, aceto per rimuovere eventuali residui di grasso. Risciacquare con acqua pulita ed asciugare con un panno morbido. Non utilizzare mai prodotti abrasivi, detergenti o saponi.

Si consiglia di assicurarsi che il condensatore ad aria dell'unità refrigerante posta nella parte posteriore del frigorifero sia pulito. Nel caso in cui esso sia particolarmente intasato dalla polvere, questa deve essere rimossa utilizzando un'aspirapolvere.

Nel caso di periodi prolungati di inutilizzo, si raccomanda di disconnettere il frigorifero dalla rete elettrica, svuotarlo completamente, pulirlo e lasciare la porta leggermente aperta per prevenire la formazione di muffa e/o cattivi odori.

7.7 Manutenzione non ordinaria ed assistenza

Le operazioni di manutenzione non ordinaria e di assistenza sul frigorifero devono essere effettuate esclusivamente da personale professionalmente qualificato.

L'accesso all'area in cui è presente il frigorifero deve essere consentito solo a personale preparato e con esperienza nel settore, specialmente per quanto riguarda la sicurezza e l'igiene, nonché munito dei necessari dispositivi di protezione individuale.

Il frigorifero deve essere installato in maniera tale che le operazioni di pulizia e manutenzione non vengano ostacolate.

8 Smaltimento

Qualora il frigorifero sia messo fuori servizio, esso non va smaltito come rifiuto urbano, ma come raccolta separata. Questo è anche indicato dal simbolo  sull'etichetta del prodotto.

Servirsi di centri specializzati secondo le norme vigenti.

Il prodotto, se non smaltito correttamente, può avere potenziali effetti dannosi sull'ambiente dovuti a determinate sostanze presenti al suo interno. Il refrigerante contenuto all'interno dell'impianto non deve essere disperso nell'ambiente.

Lo smaltimento abusivo o non corretto del prodotto comporta severe sanzioni giuridiche di tipo amministrativo e/o penale come previsto dalle leggi vigenti.

9 Condizioni di garanzia

Il periodo di garanzia decorre dalla data di consegna al cliente finale.

Il venditore deve essere messo in condizione di risolvere eventuali problemi in tempi ragionevoli.

Reclami che eccedano i sopradetti termini, in particolare richieste di risarcimento che risultino da danni conseguenti, sono esclusi dalla garanzia nella misura in cui ciò è consentito dalla legge.

I difetti devono essere riportati al venditore immediatamente e per iscritto.

Non è prevista la garanzia:

- per tutte le parti soggette ad usura naturale, tra le quali il contenitore del latte, le parti che vengono a contatto con il latte e la guarnizione della porta.
- per malfunzionamenti causati da agenti atmosferici, chimici, elettrochimici o elettrici.
- per malfunzionamenti causati dalla mancata osservanza delle indicazioni contenute nel presente manuale.
- per malfunzionamenti causati dal mancato utilizzo di parti di ricambio originali e/o dal non corretto montaggio di parti di ricambio effettuato da personale non autorizzato.
- in caso di modifiche improprie fatte senza il consenso del venditore.
- per malfunzionamenti causati da uso improprio o non corretto.

10 Guida alla risoluzione di problemi comuni

La seguente tabella fornisce dei consigli relativi ai controlli da effettuare in caso di non corretto funzionamento del frigorifero.

Se, dopo aver effettuato i controlli indicati, il frigorifero dovesse continuare a non funzionare in maniera corretta, si prega di contattare l'assistenza tecnica.

Problema	Probabile Causa	Soluzione
Il frigorifero non si avvia	Alimentazione elettrica	Controllare che la spina sia ben inserita nella presa elettrica Controllare che l'interruttore sul quadro elettrico principale non sia disinserito Controllare che il cavo di alimentazione non sia danneggiato
	Termostato	Controllare che il termostato sia nello stato di ON
Il frigorifero è rumoroso	Posizionamento	Controllare che il frigorifero sia correttamente livellato Controllare che il frigorifero non sia a contatto con mobili o altri oggetti che possano amplificarne le vibrazioni
	Tubazioni del refrigerante	Controllare che le tubazioni e/o i componenti dell'impianto refrigerante non si tocchino l'un l'altro. Questo controllo deve essere effettuato solo da personale qualificato.
Il frigorifero raffredda poco	Chiusura della porta	Controllare che la porta sia chiusa correttamente e che la guarnizione non sia danneggiata in alcun punto.
	Posizionamento	Controllare che il frigorifero non sia posizionato vicino a fonti di calore
	Condensatore	Controllare che il frigorifero sia posizionato in maniera tale che il flusso d'aria attraverso il condensatore sia corretto Controllare che la ventola del condensatore giri correttamente
		Controllare che il condensatore sia libero dalla polvere ed eventualmente pulirlo
Sbrinamento	Controllare che le pareti interne del frigorifero non siano ricoperte di brina/ghiaccio. Eventualmente sbrinare il frigo	
Il ripiano scaldatozze non funziona	Termostato	Controllare che sul display del termostato ci sia la scritta AUX.
	Alimentazione Elettrica	Controllare che il collegamento elettrico non sia danneggiato. Questo controllo deve essere effettuato da personale qualificato.



REFRIGERATORS FOR MILK STORAGE

INSTALLATION, USE AND SERVICE MANUAL

ORIGINAL INSTRUCTION



CONTENTS

1. Purpose of this manual
2. Safety warnings
3. Manufacturer identification
4. Product identification
5. General description
6. Description of operation
7. Installation and used utilizzo
 - 7.1 Checking the packaging
 - 7.2 Positioning
 - 7.3 Electrical connection
 - 7.4 Use
 - 7.5 Defrosting
 - 7.6 Cleaning and maintenance
 - 7.7 Non-ordinary maintenance and servicing
8. Disposal
9. Warranty claims
10. Troubleshooting

1 Purpose of this manual

This manual serves to provide instructions and useful recommendations for the correct installation, start up, use, maintenance and cleaning of the appliance as well as to point out any residual risks or risks arising from incorrect use.

This manual must be considered an integral part of the appliance to which it refers and as such, it needs to be kept with care.

As this manual refers to various refrigerators, its figures are to be intended for information only. Some pictures may illustrate details or parts that differ slightly from those on your appliance; this in no way modifies essential information.

The manufacturer reserves the right to update this manual, when considered necessary, at any time and without notice.

2 Safety warnings

The safe and correct use of this product requires you to follow the rules and guidelines in this manual. The manufacturer cannot be held liable for any damage arising from failure to abide by the warnings in this manual.

The product referred to in this manual is made to store milk for human consumption. No use other than that for which it was intended is permitted. Any other use is considered improper and therefore, hazardous.

Warnings and Important Safety Instructions in this manual do not cover all possible conditions and situations that may occur. It is your

responsibility to use common sense, caution, and care when installing, maintaining, and operating your appliance.

This appliance is intended to be used in household and similar applications such as:

- staff kitchen areas in shops, offices and other working environments;
- farm houses and by clients in hotels, motels and other residential type environments;
- bed and breakfast type environments;

This appliance is not intended for use by persons (including children aged less than 8 years) with reduced physical, sensory or mental capabilities, or lack of experience and knowledge, unless they have been given supervision or instruction concerning use of the appliance by a person responsible for their safety.

Children should be supervised to ensure that they do not play with the appliance.

Carefully read the labels on the refrigerator; do not cover them under any circumstances and be sure to replace them immediately should they become damaged.

R-600a or R-134a is used as a refrigerant. Check the rating label inside the fridge to see which refrigerant is used for your refrigerator.

If in the refrigerator there is flammable gas (R600a refrigerant), you will find this label on the compressor.



In this case, some special precautions must be taken:

- place the refrigerator in a well sized ambient.
- do not use the refrigerator if it seems to be damaged.
- In order to avoid damages on refrigeration circuit, do not use mechanical devices or any other means to accelerate the defrosting process.
- keep ventilation openings always free.
- if refrigerant leaks from the pipe, avoid any naked flames and move anything flammable away from the product and ventilate the room immediately.
- do not store explosive substances such as aerosol cans with a flammable propellant in this appliance.

Do not place or use electrical appliance inside the refrigerator.

In case of malfunctioning disconnect power supply from the refrigerator.

Servicing and maintenance operation on the refrigerator must be ensure and performed by qualified service personnel only.

Some points of the internal condensing unit of the refrigerator may be hot or have potentially sharp edges. Before carrying out non-routine maintenance or servicing operation, disconnect the power supply and wait for the time needed for the appliance to cool down. Always wear suitable personal protective equipment, compliant with current standards, when performing cleaning or maintenance.

Pay attention to the heated shelf (present in some models), since in steady conditions, it reaches rather high temperature.

The “Electric Shock Hazard” label found on parts, casings and/or covers serves to warn that their removal means being exposed to the danger of coming into contact with energised parts.



Do not expose the refrigerator to jets of water and never use toxic substances for cleaning.

Do not expose the refrigerator to sources of heat.

In case of fire, use extinguisher powder.

The packaging material must be disposed in compliance with current regulations.

3 Manufacturer identification

The product referred to in this manual is designed and made by

Vitrifrigo s.r.l

Via Giuseppe Mazzini 75 – Frazione Montecchio

61022 VALLEFOGLIA(PU) - Italia,

Tel. +39 0721 154500

Fax + 39 0721 497739

Mail info@vitrifrigo.com

4 Product identification

Each refrigerator has an identification label containing the following information:

Type : Milk Cooler

- model
- unit identification code
- VF serial number
 - digits 1,2: Vitrifrigo plant identification*
 - digits 3,4: year of production*
 - digits 5,6: week of production*
 - digits 7,8,9,10,11,12: progressive number*
- climatic class
 - N: functioning from 16°C up to 32 °C ambient temperature*
 - 4: functioning up to 30 °C ambient temperature and 55% rH*
 - T: functioning from 16°C up to 43 °C ambient temperature*
 - 5: functioning up to 40 °C ambient temperature and 40% rH*
- power supply voltage and power frequency
- total current consumption of the refrigerator
- current consumption of the heaters (if present)
- IPX3 protection grade (only for products with heated shelves)
- refrigerant type and quantity
- expanding gas for the insulation foam
- LP/HP pressures (only for USA products)

5 General description

The product referred to in this manual is expressly designed to be coupled with coffee machines for guaranteeing the correct storage of milk at a controlled temperature.

NOTE: *refrigerator has not been designed to cool down the milk from the ambient temperature (or above).*

Some models also have cup warmer shelves, for the hot maintaining of the cups and/or glasses.

The max weight of the device (with its milk container and empty cup warmer shelves) is 20 kg.

The A-weighted emission sound pressure level of the appliance is below 70 dB(A).

6 Description of operation

The refrigerator operates using a refrigerant vapour compression cycle that transfers heat from the inside to the outside, making it possible to keep the liquid for human consumption stored inside it at a constant, pre-set temperature.

The refrigerant evaporates by removing the heat from the air via the cold inside walls of the refrigerator (in contact with the evaporator through which it flows) before entering the compressor. Here the pressure and temperature of the refrigerant are increased and it is then passed through an air-cooled condenser, where it is condensed. Lastly, the refrigerant fluid returns inside the evaporator via capillary and the cycle is repeated.

The internal temperature can be modified using the (mechanical or electronic) thermostat.

In some models there are shelves - typically made of stainless steel - heated by heating elements inserted inside them. The temperature of the shelves is generally fixed, and for each shelf there is a safety thermostat, which shut off the heating element in case of overheating.

7 Installation and use

7.1 Checking the packaging

As soon as the package arrives, inspect it, making sure that it is not upturned and that it has suffered no damage during transport. Remove the packaging and inspect the unit for damage of any kind.

If there is any doubt as to the integrity of the system parts, do not use the refrigerator.

You must inform your dealer of any damage and/or anomalies not later than 24 hours from the delivery date.

7.2 Positioning

Place the refrigerator on a horizontal surface and use the adjustable feet to level it, if needed.

When positioning moving the refrigerator, be careful not to roll over or damage the power cord.

When choosing the position of the refrigerator, remember that a gap of at least 50 mm (2 in.) is required between the back panel of the refrigerator and any wall in order to allow the warm air from condensation to escape.

The same gap of at least 50 mm (2 in.) is required between the top of the refrigerator and any wall above it.

As far as any space requirements at the sides of the refrigerator are concerned, there are no specific instructions.

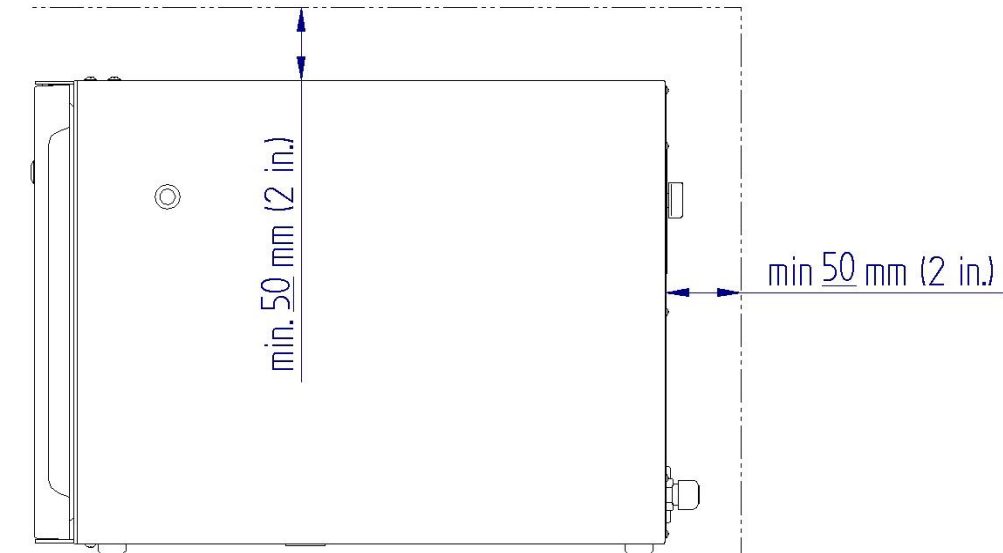

7.3 Electrical connection

The refrigerator is equipped with a IEC connection socket and a main power switch, generally on the back panel.



The power cord suitable for the country in which the refrigerator will be used is supplied with the product.

NOT: In some models, the power cord comes out directly from the inside of the refrigerator

Before connecting the refrigerator to the main electrical line, make sure that the supply has the same characteristics (voltage, number of phases, network frequency and amperage) as those stated on the product label.

Grounding the appliance is mandatory, therefore you must ensure that the electrical system to which the refrigerator will be connected is grounded.

The manufacturer declines all liability for any damage suffered by people or property as a result of failure to abide by the above instructions.

To connect the refrigerator to the main electrical line, insert the plug into a socket without using adaptors, multiple sockets and/or extension cords.

Do not locate multiple portable socket-outlets or portable power supplies at the rear of the appliance

7.4 Use

The refrigerator has one (or more) hole for ducting the pipe to pick up milk from the container placed inside.

NOTE: *apply the dedicate transparent cap on the not used holes.*

If provided, the refrigerator must be used preferably with the tank provided. If not, milk from original package can be used as alternative.

NOTE: *the milk container can be filled with milk up to its max capacity.*

NOTE: the max weight admitted into the refrigerated compartment is equal to the weight of the milk container (full of milk).

7.4.1 Setting (mechanical thermostat)

Some models are equipped with a mechanical thermostat, generally placed on the back panel.



In the **OFF** position, the refrigerator is switched off.

Moving the thermostat to **MIN**, will start the refrigerator.

Adjusting the thermostat towards the **MAX** you can modify – indirectly – the internal temperature.

The optimum temperature adjustment range for the application for which the refrigerator is designed, is between the **MIN** and **MAX** settings marked on the thermostat.

As the thermostat is moved closer to the **MAX** position, the temperature inside the refrigerator will become lower.

NOTE: The refrigerator can operate at lower temperatures than the level obtained by setting the thermostat to **MAX** by turning the dial clockwise past this setting and as far as it will go. However, since these temperatures are out of the range for storing milk, the manufacturer advises against using the refrigerator in this way.

Once switched on, the refrigerator will begin to operate, but a certain amount of time is needed (depending on external conditions as well as on the thermostat setting) for it to reach the required internal temperature.

We recommend to inserting milk inside the refrigerator only once the internal temperature has stabilized.

7.4.2 Setting (electronic thermostat)

Generally, in refrigerator models equipped with an electronic thermostat, it is located on the front panel of the product.

There are two possible versions:

1- Exposed



2- Hidden touch



NOTE: Only the central part of the panel is touch-sensitive, covering an area of approximately 8 cm in width and 3 cm in height:



1- Exposed ON / OFF switching

When the refrigerator is switched on, but in standby mode, the thermostat's display shows alternatively OFF and the inside temperature value.





To turn on the refrigerator, hold the button  pushed for at least 3 seconds. You will see ON on the display and immediately after the inside temperature value. Holding again the same button will switch the refrigerator off.

NOTE: together with the refrigerator, also the cup warming shelf (if present) will be turned ON.

Once turned on, the fridge will start working, but it will take some time (also depending on external conditions and temperature setting) to reach the required internal temperature.

We recommend to store the pre-cooled milk inside the refrigerator approximately 10 minutes after turning it on to achieve the best results.

Temperature setting

To set the desired temperature, push the button  until you see the current set point value flashing, then adjust the value using the button  (to increase) and  (to decrease); to store the new value press again the button .

NOTE: *To ensure that the milk is always maintained at temperature allowed by the HACCP, the setpoint can be varied only within a specific values range.*

Heated shelf for cup warming (if present)

Cup warming shelf is connected to a dedicated ON/OFF switch or to the electronic thermostat of the refrigerator.

In the first case, push the ON/OFF switch to activate/deactivate the heaters.

In the second case, hold the  button for 1 second.

When the cup warmer module is turned on, “AUX” text is displayed on the thermostat.

The shelf will begin heating, and it will reach its steady-state temperature after 10 minutes.

Then, you can place mugs and/or cups, paying attention to the high temperature of the shelf.



2- Hidden touch ON / OFF switching

When the refrigerator is powered but in standby mode, the thermostat display shows the icon .

To turn on the refrigerator, press and hold the icon for 3 seconds. During this time, the thermostat will emit a sound, and a clockwise animation will appear on the display. Once the animation is complete, the refrigerator will turn on, and the internal temperature will be displayed.



To turn off the refrigerator from the temperature screen, swipe left or right until you reach the screen with the icon. .

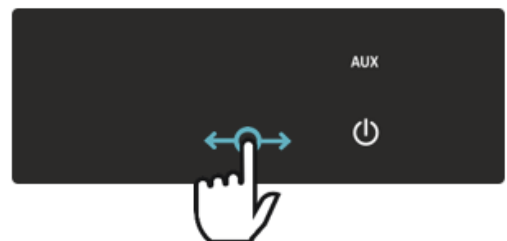

Press and hold the icon for 3 seconds. During this time, the thermostat will emit a sound, and a clockwise animation will appear on the display.



Once the animation disappears, the refrigerator will turn off, and a screen displaying only the icon will appear .

Once turned on, the refrigerator will start operating, but it will take some time (depending on external conditions and thermostat settings) to reach the required internal temperature.

We recommend to store the pre-cooled milk inside the refrigerator approximately 10 minutes after turning it on to achieve the best results.

Temperature setting

To set the desired internal temperature, swipe left or right until you reach the screen where the text **SET** is displayed in the lower-left corner.



Press on the text **SET** and select the desired internal temperature by scrolling up and down on the displayed numbers.



Press again to save the selection **SET**. A confirmation sound will be heard, and the thermostat will return to the previous screen.

To return to the screen displaying the internal temperature, swipe left or right until you reach the desired screen.

NOTE: *The set point can only be adjusted within a specific range of values, depending on the type of application for which the refrigerator was designed.*

Thermostat lock function

The device features a function to lock touch inputs. To lock the device, navigate to the temperature display screen and swipe from top to bottom. When the "LoC" message appears on the screen, press the center of the "o" to enable the function.



The device will emit a confirmation sound.

When the lock function is enabled, any gesture performed on the thermostat will produce a visual error message ("LoC") and an error sound, except for the unlocking gesture.

To unlock the device, swipe from top to bottom. When the "UnL" message appears on the screen, press the center of the "n" to disable the function.



The device will emit a confirmation sound.

Heated shelf for cup warming (if present)

When present, the heating shelves are connected to a dedicated ON/OFF switch or to the refrigerator's electronic thermostat.

In the first case, to activate or deactivate their operation, simply use the dedicated ON/OFF switch.

In the second case, you need to adjust the thermostat: Swipe left or right until you reach the screen where the text is displayed **AUX**.



Press and hold the text **AUX** for 3 seconds. During this time, the thermostat will emit a sound, and a clockwise animation will appear on the display. Once the animation is complete, the heating shelf will be turned on, and a white line will appear above the text **AUX** to indicate the "on" status.



To return to the screen displaying the internal temperature, swipe left or right.

NOTE: when the heating shelf is turned on, the text **AUX** will also appear on the screen displaying the internal temperature.



The shelf will begin to heat up, reaching its operating temperature after about 10 minutes.

Place the cups with the opening in contact with the heated shelf. This operation should be carried out with particular care, as the shelf, once at operating temperature, reaches quite high temperatures.

To turn off the heating shelf, swipe left or right until you reach the screen where the text is displayed **AUX**.

Press and hold the text **AUX** for 3 seconds. During this time, the thermostat will emit a sound, and a clockwise animation will appear on the display. Once the animation is complete, the heating shelf will be turned off, and the white line above the text **AUX** will disappear to indicate the "off" status.



7.4.3 Milk level sensor functioning (if present)

The level sensor detects the presence of milk in the container and generates an alarm when the level falls below a certain level (generally between 0.5 l and 1 l) of milk.

If the sensor is connected to the digital thermostat, the alarm is displayed by a flashing "AS" or "EAL" sign and by a buzzer too.

In some products, the sensor signal comes out from the refrigerator (through a connector) and is connected directly to the coffee machine.

7.4.4 External Level Sensor Connection

If there is a 6-pin connector on the back of the refrigerator, it is possible to connect to read the milk temperature and the milk-presence sensor signal.

Below is the wiring diagram:

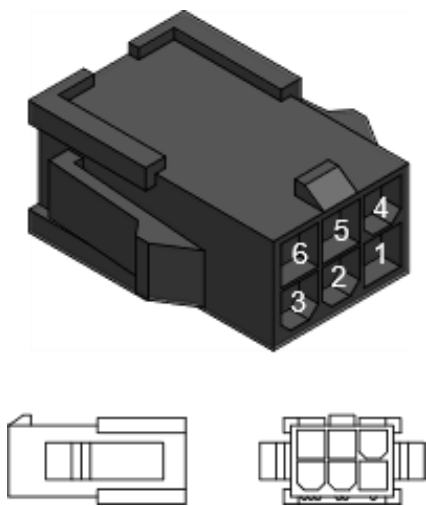

CONNECTIONS:

- 1 - Milk Sensor
- 2 - Milk Sensor
- 3 - --
- 4 - Probe
- 5 - Probe
- 6 - --

NOTE:

Probe: NTC 10K

Sensor: relé ON/OFF

CONNECTOR SPECIFICATIONS:

Housing: 46993-0610 (or compatible)

Crimp: 39-00-0068 (or compatible)

7.5 Defrosting

If the refrigerator is left to operate for very long periods of time, it is possible for ice to form on its inside walls.

If the ice becomes considerably thick, it is advisable to defrost the refrigerator, to continue to guarantee good appliance efficiency and avoid higher electricity consumption.

To defrost the appliance, switch it off; we recommend to leave the refrigerator door open to speed up this operation.

Never use tools or any type of utensils to remove ice, this could damage the evaporator, which is in contact with the inside walls of the refrigerator. The manufacturer cannot accept any liability for damage to the appliance caused by failure to abide by this recommendation.

NOTE: *During defrosting operation, do not leave the milk container inside the refrigerator.*

At the end of the defrosting operation, after cleaning and thoroughly drying the inside walls of the refrigerator, switch it on.

7.6 Cleaning and maintenance

Under the current regulations regarding health and safety, the operator is responsible for the hygiene of food contact materials and must maintain and clean the unit, preventing the bacteria formation.



CAUTION

Disconnect from supply
source before servicing

Before performing any cleaning and / or maintenance operation, disconnect the electrical supply to the refrigerator.

This important information is written on a plate placed on the back of the product.

The outside of the refrigerator (plastic coated steel) can be washed first with warm water and then rinsed in cold water and dried with a soft cloth. Do not use abrasive products.

To clean the inside of the refrigerator, after removing any containers of milk or similar liquids for human consumption, wipe with warm water and if necessary, a little vinegar to remove any grease. Rinse with clean water and dry with a soft cloth. Never use abrasive products, detergents or soap.

It is also advisable to make sure that the air-cooled condenser of the refrigerating unit at the back of the appliance is clean.

If it is particularly clogged with dust, this should be removed using a vacuum cleaner.

In case of a prolonged period of disuse, we advise you to disconnect the refrigerator from the power supply, empty it completely, clean it and leave the door slightly open to prevent the formation of mold and/or unpleasant smells.

7.7 Non-ordinary maintenance and service operation

Servicing and maintenance operation on the refrigerator must be ensured and performed by qualified service personnel only.

Access to the service area is permitted only for persons with knowledge and practical experience with the unit, especially regarding safety and hygiene. They need be equipped with the right personal safety devices.

The refrigerator must be set up such that care and maintenance are not hindered.

8 Disposal

If the refrigerator needs to be placed out of service, it must not be disposed of as household waste but taken to a refuse recycling centre. This is shown by the  symbol on the product label.

Use specialist waste collection centers that are certified according to current standards.

If not correctly disposed of, the product can be harmful to the environment due to the specific substances it contains. The refrigerant inside the system must not be disposed of with normal waste.

Incorrect disposal or illegal dumping of the product will lead to severe legal penalties of an administrative and/or criminal nature, as envisaged by current laws.

9 Warranty claims

The warranty period starts from the date of delivery to the final user.

The vendor should always be afforded the opportunity to rectify errors within an appropriate period.

Claims that exceed the above terms, in particular damage claims as a result of consequential damage, are excluded to the extent that this is legally permissible.

Material defects shall be reported to the vendor immediately and in writing.

No warranty is provided:

- on any parts subject to natural wear and tear. These include the milk container, the parts carrying milk and the front door's seal.
- for malfunctions due to the effect of the weather, chemical, electrochemical or electrical effects.
- if malfunctions occur as a result of failure to follow handling instructions and regulations, maintenance and care of the unit.
- if malfunctions occur as the result of use non original replacement parts or incorrect assembly by the purchaser or by third parties or by faulty or negligent treatment.
- if improper modifications are made without our consent or in case of repair or reconditioning work on the part of the purchaser or by third parties.
- in respect of faults caused by inappropriate or improper use.

10 Troubleshooting

The following table serves to provide some suggestions concerning the checks to be made in case of incorrect refrigerator operation.

If, after completing the suggested checks, the refrigerator is still not operating regularly, contact your nearest assistance service.

Problem	Probable Cause	Solution
The refrigerator does not start	Power supply	Make sure that the power cord is correctly plugged into the power socket
		Make sure that the automatic breaker on the system's electrical panel is on
		Make sure that the power cord is not damaged and/or broken
	Thermostat	Make sure that the digital thermostat is set to "ON"
The refrigerator is noisy	Position	Make sure that the refrigerator has been properly levelled
		Make sure that the refrigerator is not in contact with furniture or other items that might increase its vibrations
	Refrigerant pipes	Make sure that the pipes and / or components of the refrigerant circuit are not touching. This is a check that must only be carried out by a specialist service technician
The cooling power of the refrigerator is not sufficient	Door closure	Make sure that the door is correctly closed and also that the gasket is not damaged in any point
	Position	Make sure that the refrigerator is not too close to heat source
	Condenser	Make sure that the refrigerator is positioned in order that the condenser air can be discharged correctly
		Make sure that the condenser fan is rotating correctly
		Check the condenser for dust and clean it if necessary
	Defrosting	Make sure that the inside of the refrigerator is not excessively covered of ice. Defrost it if necessary
The cup warmer does not work	Thermostat	Make sure that "AUX" is displayed in the digital thermostat
	Power supply	Make sure that the electrical connection is not damaged. This is a check that must only be carried out by a specialist service technician.



KÜHLSCHRÄNKE FÜR DIE LAGERUNG VON MILCH

***MONTAGE-, BEDIENUNGS- UND WARTUNGSANLEITUNG
ORIGINALANLEITUNG***



INHALTSVERZEICHNIS

1. Zweck des Handbuches
2. Sicherheitshinweise
3. Angabe des Herstellersdel costruttore
4. Angabe des Produktes
5. Allgemeine Beschreibung
6. Beschreibung der Funktionsweise
7. Installation und Betrieb
 - 7.1 Kontrolle der Verpackung
 - 7.2 Aufstellung
 - 7.3 Elektrischer Anschluss
 - 7.4 Gebrauch
 - 7.5 Abtauen
 - 7.6 Reinigung und regelmäßige Wartung
 - 7.7 Außerordentliche Wartung und Kundendienst
8. Entsorgung
9. Garantiebedingungen
10. Leitfaden zur Lösung häufiger Probleme

1 Zweck des Handbuches

Dieses Handbuch soll dem Bediener helfen, den Milchvorratskühlschrank richtig zu installieren, in Betrieb zu nehmen, zu warten und zu reinigen, und dem Benutzer helfen, ihn auf die richtige Art und Weise zu benutzen, indem er auf Restrisiken und Risiken, die sich aus einer unsachgemäßen Verwendung ergeben, hinweist.

Das vorliegende Handbuch ist als fester Bestandteil dieses Produktes zu erachten und daher sorgfältig aufzubewahren.

Da sich dieses Handbuch auf verschiedene Modelle bezieht, sind die darin enthaltenen Abbildungen als rein informativ zu betrachten. Einige von diesen können Details oder Angaben enthalten, die sich geringfügig von denen des in Ihrem Besitz befindlichen Produkts unterscheiden, aber die wesentlichen Informationen werden nicht geändert.

Der Hersteller behält sich vor, falls er dies für notwendig hält, das vorliegende Handbuch ohne Vorankündigung zu aktualisieren.

2 Sicherheitshinweise

Für einen korrekten und sicheren Gebrauch des Produktes ist es unerlässlich, sich an die in dem vorliegenden Handbuch enthaltenen Vorschriften zu halten. Der Hersteller ist für eventuelle Schäden nicht verantwortlich, die aus der Nichteinhaltung der Hinweise im vorliegenden Handbuch entstehen.

Das Produkt, auf das sich dieses Handbuch bezieht, ist für die Lagerung von Milch bestimmt. Ein andersartiger Gebrauch als der

vorgesehene ist nicht erlaubt. Jeder andersartige Gebrauch wird als unsachgemäß und somit als gefährlich erachtet.

Die wichtigen Sicherheitshinweise in diesem Handbuch decken nicht alle möglichen Zustände und Situationen ab. Es liegt in der Verantwortung des Benutzers, den Kühlschrank mit gesundem Menschenverstand zu benutzen und bei Installation, Wartung und Betrieb größte Sorgfalt walten zu lassen.

Das Produkt ist für den Einsatz in Haushalten oder ähnlichen Anwendungen vorgesehen, wie z.B.:

- persönliche Küchenbereiche in Geschäften, Büros und anderen Arbeitsumgebungen
- on den Kunden in Hotels, Motels und anderen Wohngebieten Agritourismem;
- "bed and breakfast".

Das Produkt ist nicht für Personen mit eingeschränkter körperlicher, sensorischer oder geistiger Leistungsfähigkeit (einschließlich Kinder unter 8 Jahren) oder mangelnder Erfahrung und Kenntnis bestimmt, es sei denn, sie wurden von einer für ihre Sicherheit verantwortlichen Person beaufsichtigt oder unterwiesen.

Insbesondere Kinder sind zu beaufsichtigen, um zu vermeiden, dass sie mit dem Produkt spielen.

Die Etiketle auf dem Produkt sind aufmerksam zu lesen und aus keinem Grund zu verdecken und im Fall von Beschädigung sofort auszutauschen.

Das im Kühlschrank verwendete Kältemittel ist R600a oder R134a. Um festzustellen, welches Kältemittel verwendet wird, überprüfen Sie das Produktdatenschild.

Wenn das Produkt brennbare Gase (Kältemittel R600a) enthält, befindet sich das folgende Etikett auf dem Kompressor.



In diesem Fall müssen besondere Vorkehrungen getroffen werden:

- Stellen Sie das Produkt in einer Umgebung mit ausreichender Größe auf.
- Verwenden Sie das Produkt nicht, wenn es irgendwelche Anzeichen von Schäden aufweist.
- Um eine Beschädigung des Kältemittelkreislaufs zu vermeiden, darf der Abtauprozess nicht mit mechanischen Mitteln beschleunigt werden.
- Stellen Sie sicher, dass die Lüftungsöffnungen des Produkts immer offen und frei von Hindernissen sind.
- bei Austritt von Kältemittel die Verwendung von offenen Flammen vermeiden, brennbare Gegenstände aus dem Produkt entfernen und den Raum sofort belüften.
- Explosionsgefährliche Stoffe (z.B. Spraydosen mit brennbaren Gasen) nicht im Kühlschrank lagern.

Verwenden Sie keine elektrischen Geräte im Kühlfach.

Im Falle einer Fehlfunktion den Kühlschrank vom Netz trennen.

Die außerordentlichen Wartungsarbeiten sind ausschließlich von professionell qualifiziertem Personal durchzuführen.

Einige Teile der Verflüssigereinheit im Inneren des Kühlschranks können heiß oder mit möglicherweise scharfen Kanten sein. Vor Wartungs- und Reinigungsarbeiten ist das Gerät spannungsfrei zu schalten und abzukühlen. Bei Wartungs- oder Reinigungsarbeiten sind persönliche Schutzvorrichtungen zu verwenden, die gemäß der gültigen Vorschriften geeignet sind.

Achten Sie besonders auf das beheizte Regal (bei einigen Modellen vorhanden), denn wenn es voll funktionsfähig ist, erreicht es recht hohe Temperaturen.

Das Etikett „Stromschlaggefahr“ auf Gehäusen und/oder Deckeln weist darauf hin, dass deren Entfernen der Gefahr aussetzt, mit unter Spannung stehenden Teilen in Kontakt zu geraten.



Der Kühlschrank nicht Wasserstrahlen aussetzen, keine Schadstoffe zur Reinigung verwenden.

Setzen Sie den Kühlschrank keinen Wärmequellen aus.

Bei Feuer einen Staubfeuerlöscher verwenden.

Das Verpackungsmaterial ist entsprechend den geltenden Vorschriften zu entsorgen.

3 Angabe des Herstellers

Das in diesem Handbuch erwähnte Produkt wird von der Firma

Vitrifrigo s.r.l

Via Giuseppe Mazzini 75 – Frazione Montecchio

61022 VALLEFOGLIA(PU) - Italia,

Tel. +39 0721 154500

Fax + 39 0721 497739

Mail info@vitrifrigo.com

4 Angabe des Produktes

Jeder Kühlschrank ist mit einem Etikett zu versehen, das folgende Angaben enthält:

Typ: Milchkühler

- modell
- Identifikationscode
- VF Seriennummer

Ziffern 1,2: Identifikation der Vitrifrigo-Anlage

Ziffern 3,4: Baujahr

Ziffern 5,6: Produktionswoche

Ziffern 7,8,9,10,11,12: fortlaufende Nummer

- Klimaklasse

N: Betrieb von Raumtemperatur 16°C bis 32°C

4: Betrieb bis Raumtemperatur 30 °C und 55% rF

T: Betrieb von Raumtemperatur 16 °C bis 43 °C

5: Betrieb bis Raumtemperatur 40 °C und 40% rF

- Versorgungsspannung und Netzfrequenz
- Gesamtstromverbrauch des Kühlschranks
- elektrische Absorption von beheizten Regalen (falls vorhanden)
- Schutzart IPX3 (nur bei Produkten mit beheizten Regalen)
- Art und Menge des Kältemittels
- Art des Blasgases für den Isolierschaum
- ND- und HD-Druck (nur für Modelle auf dem US-Markt)

5 Allgemeine Beschreibung

Das Produkt, auf das in diesem Handbuch Bezug genommen wird, ist Teil einer Reihe von Kühlschränken, die speziell für den Einsatz - in Kombination mit Kaffeemaschinen - entwickelt wurden, um die richtige Lagerung der Milch bei kontrollierter Temperatur zu gewährleisten.

HINWEIS: Der Kühlschrank ist nicht dafür ausgelegt, die Temperatur der Milch von der Raumtemperatur (oder höher) zu senken.

Einige Produkte haben auch beheizte Regale, um Tassen und/oder Gläser warm zu halten.

Das maximale Gewicht des Produktes (mit Milchbehälter und leeren Regalen) beträgt 20 kg.

Der Schalldruckpegel (A-bewertet) des Betriebsprodukts liegt unter 70 db(A).

6 Beschreibung der Funktionsweise

Der Kühlschrank funktioniert über einen Kühlmitteldampfkomppressionskreislauf und überträgt die Wärme zwischen der Luft im Innenbereich und der Außenluft.

Die Kühlflüssigkeit entzieht der Luft im Verdampfer Wärme, verdampft und gelangt dann in den Kompressor. Hier unterliegt das Kühlmittel einer Druck- und Temperaturerhöhung. Danach durchläuft es den Luftverdichter, wo es kondensiert wird. Schließlich kehrt die Kühlflüssigkeit über die Kapillare in den Verdampfer zurück und der Zyklus wiederholt sich.

Die Innentemperatur kann mit dem Thermostat (mechanisch oder elektronisch, je nach Modell) eingestellt werden, mit dem der Kühlschrank ausgestattet ist.

Bei einigen Modellen gibt es Regale - typischerweise aus Edelstahl -, die mit Widerständen beheizt werden. Die Temperatur der Regale ist in der Regel fest, und für jedes Regal gibt es einen Sicherheitsthermostat, der bei übermäßiger Überhitzung eingreift und den Widerstand selbst spannungslos macht.

7 Installation und Betrieb

7.1 Kontrolle der Verpackung

Das Packstück unmittelbar nach Erhalt untersuchen und prüfen, dass es nicht umgekippt ist und während des Transports nicht beschädigt worden ist. Entfernen Sie dann die Verpackung und prüfen Sie die Maschine auf Beschädigungen jeglicher Art.

Sollten Zweifel bezüglich der Integrität der Komponenten des Gerätes aufkommen, dieses nicht benutzen.

Eventuelle Schäden und/oder Fehlfunktionen dem Verkäufer innerhalb von 24 Stunden ab Lieferdatum melden.

7.2 Aufstellung

Stellen Sie den Kühlschrank auf eine ebene Fläche, ggf. mit den Stellfüßen ausrichten.

Achten Sie bei der Positionierung darauf, dass das Netzkabel des Kühlschranks nicht verdreht oder beschädigt ist.

Beachten Sie bei der Wahl der Khlschrankposition, dass ein Mindestabstand von 50 mm (2 Zoll) zwischen der Rckwand und einer davor liegenden Wand erforderlich ist, um einen korrekten Warmluftstrom aus dem Verflssiger zu ermglichen.

Es wird empfohlen, den gleichen Abstand von mindestens 50 mm (2 Zoll) zwischen der Oberseite des Khlschanks und jeder Oberflche darber zu lassen.

Es gibt keine besonderen Anweisungen bezglich der Seitenwnde des Khlschanks.

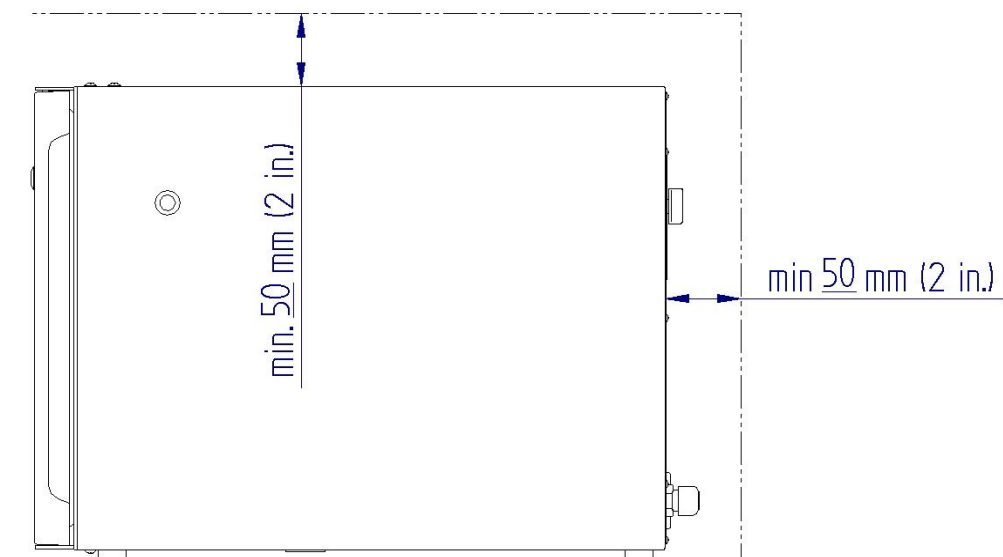

7.3 Elektrischer Anschluss

Der Khlschrank ist mit einer IEC-Steckdose, die sich normalerweise auf der Rckseite befindet, und einem Hauptschalter ausgestattet.



Das für das Land, für welches das Produkt bestimmt ist, geeignete Netzkabel wird mitgeliefert.

HINWEIS: Bei einigen Modellen ist anstelle der IEC-Steckdose ein integriertes Netzkabel vorgesehen.

Vor dem Anschluss des Schaltschranks an die elektrische Stromleitung sicherstellen, dass diese die auf dem Etikett angeforderten Eigenschaften (Spannung, Anzahl der Phasen, Netzfrequenz und Stromstärke) besitzt.

Es ist gesetzlich vorgeschrieben, den Kühlschrank an ein leistungsfähiges Erdungssystem anzuschließen.

Für eventuelle Schäden, welche aus der Nichteinhaltung dieser Vorschrift resultieren sollten, wird jegliche Verantwortung abgelehnt.

Um den Kühlschrank an die Stromleitung anzuschließen, stecken Sie den Stecker in eine Steckdose und vermeiden Sie Adapter, Mehrfachsteckdosen und/oder Verlängerungskabel.

Schließen Sie nicht mehrere Kühlschränke (oder Geräte im Allgemeinen) an eine einzige Steckdose an.

7.4 Gebrauch

Der Kühlschrank ist mit einem oder mehreren Löchern ausgestattet, die für den Durchgang der Milchleitung aus dem Innenbehälter notwendig sind.

HINWEIS: Befestigen Sie die mitgelieferten transparenten Kappen, um nicht benötigte Löcher zu verschließen.

Falls vorhanden, muss der Kühlschrank vorzugsweise mit dem mitgelieferten Tank verwendet werden. Wenn nicht, kann alternativ Milch aus der Originalverpackung verwendet werden.

HINWEIS: Der Behälter muss mit einer Milchmenge gefüllt sein, die den auf dem Behälter angegebenen Höchstwert nicht überschreitet.

HINWEIS: Die zulässige Höchstlast entspricht dem Gewicht des mitgelieferten Behälters, der bis zur Höchstmenge mit Milch gefüllt ist.

7.4.1 Einstellung mit mechanischem Thermostat

Einige Modelle sind mit einem mechanischen Thermostat ausgestattet, der sich normalerweise auf der Rückseite befindet und über den Sie den Kühlschrank starten und seine Temperatur einstellen können.

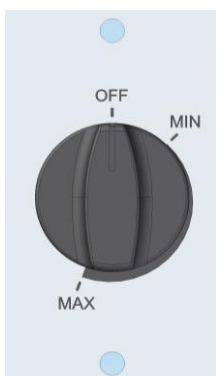

In der Stellung **OFF**, ist der Kühlschrank ausgeschaltet.

Drehen Sie den Knopf in die **MIN**-Position, um den Kühlschrank zu starten.

Durch Drehen des Knopfes in Richtung **MAX** Position wird die Innentemperatur indirekt beeinflusst.

Der optimale Temperaturbereich für die Anwendung, für die der Kühlschrank FG10I VFAU konzipiert wurde, wird durch Positionierung des Thermostaten in einer Position zwischen den auf dem Thermostat angegebenen **MIN** und **MAX** Werten erreicht.

Je weiter der Thermostat in die **MAX**-Position gefahren wird, desto niedriger ist die Temperatur im Kühlschrank.

HINWEIS: *Befindet sich der Thermostat außerhalb der **MAX** Position (bis zum Ende des Hubs), kann der Kühlschrank bei Temperaturen betrieben werden, die niedriger sind als die für die Anwendung, für die er konzipiert wurde. In diesem Fall übernimmt der Hersteller keine Verantwortung für Probleme, die sich aus der Verwendung des Kühlschranks außerhalb der Spezifikation ergeben.*

Nach dem Einschalten beginnt der Kühlschrank zu arbeiten, aber es dauert einige Zeit (abhängig von den äußeren Bedingungen und der Thermostateinstellung), bis die gewünschte Innentemperatur erreicht ist. Es empfiehlt sich, die Milch lediglich in den Kühlschrank zu stellen, nachdem sich die Innentemperatur auf den gewünschten Wert stabilisiert hat.

7.4.2 Einstellung mit elektronischem Thermostat

Allgemein befindet sich bei Kühlschrankmodellen mit elektronischem Thermostat dieses auf der Vorderseite des Geräts.

Es gibt 2 mögliche Versionen:

1- Ausgesetzt



2- Versteckt Touch



HINWEIS: Nur der mittlere Teil des Panels ist berührungsempfindlich, mit einer Fläche von etwa 8 cm Breite und 3 cm Höhe:

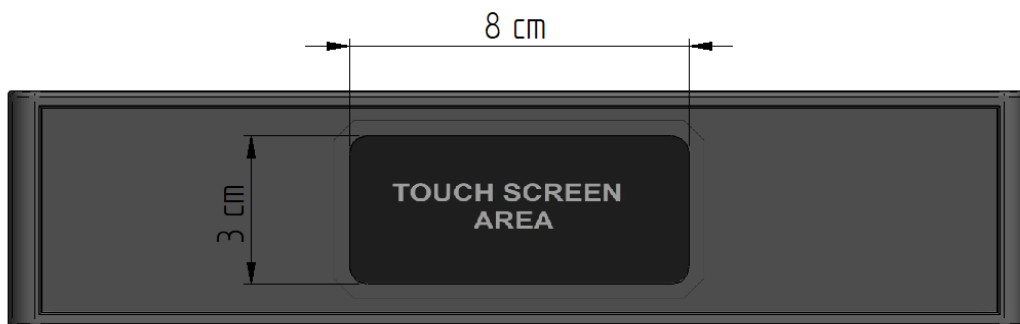

1- Ausgesetzt In / Ausschalten





Wenn der Kühlschrank eingeschaltet ist, aber sich im Standby-Modus befindet, wechselt die Anzeige des Thermostats zwischen OFF und der Anzeige der Innentemperatur.

Um den Kühlschrank einzuschalten, halten Sie die Taste 3 Sekunden lang gedrückt . Die Meldung ON wird angezeigt, gefolgt von der internen Temperatur. Durch Drücken der gleichen Taste für 3 Sekunden wird der Kühlschrank ausgeschaltet.

HINWEIS: Bei jedem Einschalten wird neben dem Kompressor auch die Regalheizung (falls vorhanden) aktiviert.

Nach dem Einschalten beginnt der Kühlschrank zu arbeiten, aber es wird einige Zeit dauern (abhängig von den äußeren Bedingungen und Thermostateinstellungen), bis die gewünschte Innentemperatur erreicht ist. Es wird empfohlen, die vorgekühlte Milch etwa 10 Minuten nach dem Einschalten in den Kühlschrank zu stellen, um die besten Ergebnisse zu erzielen.

Temperatureinstellung

Um die gewünschte Innentemperatur einzustellen, halten Sie die Taste  gedrückt, bis der aktuelle blinkende Sollwert angezeigt wird; stellen Sie dann den Wert mit den Tasten   (oben) und  (unten) ein und drücken Sie die Taste erneut, um ihn zu speichern .

HINWEIS: Der Sollwert kann nur innerhalb eines bestimmten Wertebereichs geändert werden, d.h. für welche Anwendung der Kühlschrank ausgelegt ist.

Verwendung von Heizregalen (falls vorhanden)

Wenn vorhanden, werden die Heizregale an einen speziellen ON/OFF-Schalter oder an den elektronischen Thermostat des Kühlschranks angeschlossen.

Im ersten Fall, um den Betrieb zu aktivieren/deaktivieren, verwenden Sie einfach den entsprechenden ON/OFF-Schalter.

Im zweiten Fall halten Sie die Thermostattaste  eine Sekunde lang gedrückt.

Bei eingeschaltetem Heizregal wird im Display des Thermostaten "AUX" angezeigt.

Das Regal beginnt sich zu erwärmen und erreicht nach ca. 10 Minuten seine Betriebstemperatur.

Die Tassen mit der Öffnung nach unten stellen, so dass die Kontakt mit dem erwärmten Regal haben. Dieser Vorgang muss mit besonderer Sorgfalt durchgeführt werden, da das Regal, wenn es voll funktionsfähig ist, recht hohe Temperaturen erreicht.



2- Versteckt Touch In / Ausschalten

Wenn der Kühlschrank eingeschaltet ist, aber sich im Standby-Modus befindet, wird auf dem Display des Thermostats das Symbol  angezeigt.

Um den Kühlschrank einzuschalten, halten Sie das Symbol 3 Sekunden lang gedrückt. Während des Drückens gibt das Thermostat ein akustisches Signal von sich, und auf dem Display erscheint ein rechteckiges Symbol im Uhrzeigersinn. Nach dem Abschluss des Rahmens ist der Kühlschrank eingeschaltet und die Innentemperatur wird angezeigt.



Um den Kühlschrank auszuschalten, müssen Sie von der Temperaturanzeige nach rechts oder links scrollen, bis Sie den Bildschirm erreichen, auf dem das Symbol angezeigt wird (⏻).



Halten Sie das Symbol 3 Sekunden lang gedrückt. Während des Drückens gibt das Thermostat ein akustisches Signal von sich, und auf dem Display erscheint ein rechteckiges Symbol im Uhrzeigersinn.



Sobald das Symbol verschwindet, ist der Kühlschrank ausgeschaltet und auf dem Display erscheint nur noch das Symbol (⏻).

Sobald der Kühlschrank eingeschaltet ist, beginnt er zu arbeiten, es wird jedoch eine gewisse Zeit dauern (abhängig von den äußeren Bedingungen und den Einstellungen des Thermostats), bis die gewünschte Innentemperatur erreicht ist. Es wird empfohlen, die vorgekühlte Milch etwa 10 Minuten nach dem Einschalten in den Kühlschrank zu stellen, um die besten Ergebnisse zu erzielen.

Temperatureinstellung

Um die gewünschte Innentemperatur einzustellen, scrollen Sie nach rechts oder links, bis der Bildschirm angezeigt wird, auf dem im unteren linken Eck die Schrift **SET** zu sehen ist.



Drücken Sie auf die Schrift **SET** und wählen Sie die gewünschte Innentemperatur, indem Sie nach oben oder unten über die angezeigten Zahlen scrollen.



Drücken Sie erneut auf **SET** um die Auswahl zu speichern. Ein Bestätigungston wird ertönen und das Thermostat kehrt zur vorherigen Anzeige zurück.

Um zum Bildschirm mit der angezeigten Innentemperatur zurückzukehren, scrollen Sie nach rechts oder nach links, bis der gewünschte Bildschirm erreicht ist.

HINWEIS: Der Setpoint kann nur innerhalb eines bestimmten Wertebereichs geändert werden, der für die Anwendung geeignet ist, für die der Kühlschrank konzipiert wurde.

Thermostat-Sperrfunktion

Das Gerät verfügt über eine Funktion zur Sperrung der Berührungseingaben.

Um das Gerät zu sperren, müssen Sie sich auf dem Bildschirm zur Temperaturanzeige befinden und von oben nach unten wischen.

Sobald die Anzeige „LoC“ auf dem Bildschirm erscheint, drücken Sie in die Mitte des „o“, um die Funktion zu aktivieren.



Das Gerät gibt ein akustisches Bestätigungssignal aus.

Mit aktivierter Sperrfunktion führt jede Berührungsgeste am Thermostat zu einem visuellen (Anzeige „LoC“) und akustischen Fehlersignal, mit Ausnahme der Geste zum Entsperren.

Um das Gerät zu entsperren, wischen Sie von oben nach unten. Sobald die Anzeige „UnL“ auf dem Bildschirm erscheint, drücken Sie in die Mitte des „n“, um die Funktion zu deaktivieren.



Das Gerät gibt ein akustisches Bestätigungssignal aus.

Verwendung von Heizregalen (falls vorhanden)

Wenn vorhanden, sind die Heizregale entweder mit einem eigenen ON/OFF-Schalter oder mit dem elektronischen Thermostat des Kühlschranks verbunden.

Im ersten Fall reicht es aus, den ON/OFF-Schalter zu betätigen, um den Betrieb ein- oder auszuschalten.

Im zweiten Fall muss der Thermostat betätigt werden: Scrollen Sie nach rechts oder links, bis der Bildschirm angezeigt wird, auf dem die Schrift **AUX** zu sehen ist.



Halten Sie die Schrift **AUX** 3 Sekunden lang gedrückt. Während des Drückens gibt der Thermostat ein akustisches Signal von sich, und auf dem Display erscheint ein rechteckiges Symbol im Uhrzeigersinn. Sobald das Symbol abgeschlossen ist, wird das Heizregal eingeschaltet und eine weiße Linie erscheint oberhalb der Schrift **AUX** um den Status „eingeschaltet“ anzuzeigen.



Um zum Bildschirm mit der angezeigten Innentemperatur zurückzukehren, scrollen Sie nach rechts oder nach links.

HINWEIS: Wenn das Regal eingeschaltet ist, wird die Schrift **AUX** auch auf dem Bildschirm angezeigt, auf dem die Innentemperatur angezeigt wird.



Das Regal beginnt sich zu erwärmen und erreicht nach etwa 10 Minuten die Betriebstemperatur.

Stellen Sie die Tassen mit der Öffnung in Kontakt mit dem beheizten Regal. Diese Operation sollte mit besonderer Vorsicht durchgeführt werden, da das Regal bei Betriebstemperatur relativ hohe Temperaturen erreicht.

Um das Regal auszuschalten, scrollen Sie nach rechts oder links, bis der Bildschirm angezeigt wird, auf dem die Schrift **AUX** zu sehen ist.

Halten Sie die Schrift **AUX** 3 Sekunden lang gedrückt. Während des Drückens gibt der Thermostat ein akustisches Signal von sich, und auf dem Display erscheint ein rechteckiges Symbol im Uhrzeigersinn. Nach dem Abschluss des Symbols wird das Heizregal ausgeschaltet

und die weiße Linie über der Schrift **AUX** verschwindet, um den Status „ausgeschaltet“ anzuzeigen.



7.4.3 Bedienung des Milchanwesenheitssensors (falls vorhanden)

Wenn vorgesehen, erkennt der Sensor das Vorhandensein von Milch im Behälter und löst einen Alarm aus, sobald der Füllstand einen voreingestellten Wert unterschreitet (typischerweise zwischen 0,5 l und 1 l)

Ist der Fühler mit dem elektronischen Thermostat verbunden, wird der Alarm im Display durch die blinkende Meldung "AS" oder "EAL" und ein akustisches Signal angezeigt.

In einigen Fällen wird das Sensorsignal jedoch (über einen speziellen Stecker) zur Verfügung gestellt, um mit der Elektronik der Kaffeemaschine, an die der Kühlschrank angeschlossen ist, verbunden zu werden.

7.4.4 Anschluss des externen Füllstandssensors

Wenn sich auf der Rückseite des Kühlschranks ein 6-poliger Stecker befindet, ist es möglich, eine Verbindung herzustellen, um die Milchtemperatur und das Signal des Milchpräsenzsensors auszulesen.

Nachfolgend ist das Anschlussdiagramm dargestellt:

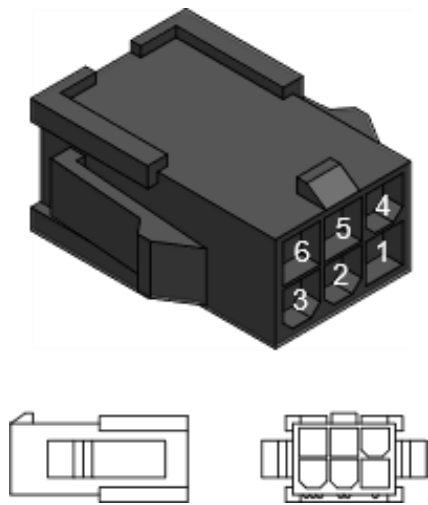

ANSCHLÜSSE:

- 1 - Füllstandssensor
- 2 - Füllstandssensor
- 3 - --
- 4 - Fühler
- 5 - Fühler
- 6 - --

HINWEIS:

Fühler: NTC 10K
Sensor: relé ON/OFF

STECKVERBINDER-EIGENSCHAFTEN:

Gehäuse: 46993-0610 (oder kompatibel)
Crimp: 39-00-0068 (oder kompatibel)

7.5 Abtauen

Falls der Kühlschrank über sehr lange Zeiträume in Betrieb gelassen wird, kann sich Eis an seinen Innenwänden bilden.

Wenn das Eis ziemlich dick wird, ist es ratsam, den Kühlschrank abzutauen (abschalten), um einen optimalen Betrieb zu gewährleisten und einen höheren Stromverbrauch zu vermeiden.

Verwenden Sie keine Werkzeuge oder Instrumente, um Eis von den Wänden zu entfernen, da dies den Verdampfer in Kontakt mit der

Innenfläche der Wände beschädigen könnte. Der Hersteller lehnt jegliche Verantwortung für Schäden ab, die aus der Nichteinhaltung der vorhergehenden Empfehlung entstehen.

HINWEIS: Während des Abtauvorgangs den Milchbehälter nicht im Kühlschrank lassen

Nach Beendigung des Abtauvorgangs und nach dem Abtrocknen des Innenwände des Kühlschranks kann dieser wieder angeschaltet werden.

7.6 Reinigung und Wartung

Gemäß der gültigen Normen im Gesundheits- und Sicherheitsbereich ist der Bediener für die Hygiene der Materialien verantwortlich, die mit Lebensmitteln in Kontakt geraten und muss daher das Gerät so warten, dass der Bildung von Bakterien vorgebeugt wird.



CAUTION

Disconnect from supply
source before servicing

Vor jeglicher ordentlicher Reinigungs- und/oder Wartungstätigkeit die Stromversorgung des Kühlschranks abschalten.

Diese wichtige Empfehlung steht auch auf einem Etikett auf der Rückseite des Kühlschranks selbst.

Reinigen Sie den Kühlschrank von außen, indem Sie ihn zuerst mit warmem Wasser waschen, dann mit kaltem Wasser abspülen und anschließend mit einem weichen Tuch trocknen. Verwenden Sie keine Schleifmittel.

Um das Innere des Kühlschranks zu reinigen, verwenden Sie nach dem Entfernen des Behälters mit Milch oder ähnlichen essbaren Flüssigkeiten heißes Wasser und ggf. Essig, um eventuelle Fettreste zu entfernen. Mit klarem Wasser abspülen und mit einem weichen Tuch trocknen. Verwenden Sie niemals Scheuermittel, Reinigungsmittel oder Seifen.

Es wird empfohlen, darauf zu achten, dass der Luftkondensator der Kältemaschine an der Rückseite des Kühlschranks sauber ist.

Ist er besonders staubig, muss er mit einem Staubsauger entfernt werden.

Im Fall von lang andauernden Zeiträumen der Nichtbenutzung wird empfohlen, den Kühlschrank vom Stromnetz zu trennen, ihn komplett zu leeren, zu reinigen und die Tür leicht geöffnet zu halten, um so der Bildung von Schimmel und/oder üblen Gerüchen vorzubeugen.

7.7 Außerordentliche Wartung und Kundendienst

Die Außerordentliche Wartung und Instandhaltung des Kühlschranks darf nur von qualifiziertem Fachpersonal durchgeführt werden.

Der Zugang zu dem Bereich, in dem sich der Kühlschrank befindet, darf nur Personen gestattet werden, die in diesem Bereich, insbesondere im Hinblick auf Sicherheit und Hygiene, ausgebildet und erfahren sind und über die erforderliche persönliche Schutzausrüstung verfügen.

Der Kühlschrank muss so installiert werden, dass Reinigungs- und Wartungsarbeiten nicht behindert werden.

8 Entsorgung

Wird der Kühlschrank außer Betrieb genommen, darf er nicht als Siedlungsabfall, sondern als getrennte Sammlung entsorgt werden. Dies wird auch durch das Symbol  auf dem Produktetikett angezeigt.

Spezialisierte Einrichtungen gemäß der gültigen Normen nutzen. Falls das Produkt nicht korrekt entsorgt wird, kann es durch bestimmte Substanzen in seinem Inneren potentielle Umweltschäden verursachen. Das Kühlmittel im Inneren der Anlage darf nicht in die Umwelt gelangen.

Die illegale oder nicht korrekte Entsorgung des Produktes bringt schwere gerichtliche Sanktionen verwaltungstechnischer- und/oder strafrechtlicher Art mit sich, wie von den gültigen Gesetzen vorgesehen.

9 Garantiebedingungen

Die Gewährleistungsfrist beginnt mit dem Tag der Lieferung an den Endkunden.

Der Verkäufer muss in der Lage sein, etwaige Probleme innerhalb einer angemessenen Frist zu beheben.

Darüber hinausgehende Ansprüche, insbesondere Schadensersatzansprüche aus Folgeschäden, sind von der Gewährleistung ausgeschlossen, soweit gesetzlich zulässig. Mängel sind dem Verkäufer unverzüglich schriftlich anzuzeigen.

Die Garantie wird nicht gewährt:

- für alle Teile, die einem natürlichen Verschleiß unterliegen, einschließlich des Milchbehälters, der mit der Milch in Berührung kommenden Teile und der Türdichtung.
- für Störungen durch atmosphärische, chemische, elektrochemische oder elektrische Einflüsse.
- für Fehlfunktionen, die durch Nichtbeachtung der in dieser Anleitung enthaltenen Anweisungen verursacht wurden.
- für Störungen, die durch die Verwendung von nicht originalen Ersatzteilen und/oder die unsachgemäße Montage dieser Teile durch nicht autorisiertes Personal verursacht werden.
- bei unsachgemäßen Änderungen ohne Zustimmung des Verkäufers.
- für Störungen durch unsachgemäßen oder unsachgemäßen Gebrauch.

10 Wegweiser zur Lösung von allgemeinen Problemen

Die folgende Tabelle liefert Ratschläge für Kontrollen, die bei nicht korrektem Funktionieren des Kühlschranks durchzuführen sind.

Falls der Kühlschrank nach den beschriebenen Kontrollen weithin nicht ordnungsgemäß funktionieren sollte, bitte den technischen Kundendienst kontaktieren.

Problem	Mögliche Ursache	Lösung
Der Kühlschrank läuft nicht an	Elektrische Stromversorgung	Prüfen, ob der Stecker fest in der Steckdose steckt Prüfen, ob der Schalter am Hauptschalttafel nicht abgeschaltet ist Prüfen, ob das Stromversorgungskabel nicht beschädigt ist
	Thermostat	Prüfen, ob sich der Thermostat im ON-Zustand befindet
Der Kühlschrank läuft geräuschvoll	Aufstellung	Prüfen, ob der Kühlschrank ordnungsgemäß nivelliert ist Prüfen, ob der Kühlschrank Kontakt mit Möbeln oder anderen Gegenständen hat, welche die Vibrationen verstärken können
	Rohrleitungen des Kühlmittels	Prüfen, ob die Rohrleitungen und/oder Komponenten der Kühlanlage sich gegenseitig berühren. Diese Kontrolle darf nur von spezialisiertem Personal durchgeführt werden.
Der Kühlschrank kühlt wenig	Schließen der Tür	Prüfen, ob die Tür richtig geschlossen ist und dass die Dichtung an keiner Stelle beschädigt ist.
	Aufstellung	Prüfen, dass der Kühlschrank nicht nahe an Wärmequellen aufgestellt ist
	Kondensator	Prüfen, ob der Kühlschrank so aufgestellt worden ist, dass der Luftfluss durch den Kondensator ordnungsgemäß erfolgt Prüfen, ob der Lüfter des Kondensators sich ordnungsgemäß dreht Prüfen, ob der Kondensator frei von Staub ist und ihn eventuell reinigen
	Abtauen	Prüfen, ob die Innenwände des Kühlschranks nicht übermäßig mit Tau/Eis bedeckt sind. Den Kühlschrank eventuell abtauen
Das Tassenwärmer-Regal funktioniert nicht	Thermostat	Prüfen, dass auf dem Display des Thermostaten das Wort AUX erscheint.
	Elektrische Stromversorgung	Prüfen, dass den elektrischen Anschluss nicht beschädigt ist. Diese Prüfung muss von qualifiziertem Personal durchgeführt werden.



RÉFRIGÉRATEURS POUR LA CONSERVATION DU LAIT

MANUEL D'INSTALLATION, DE MODE D'EMPLOI ET D'ASSISTANCE

INSTRUCTIONS ORIGINELS



INDEX

1. Objectif du manuel
2. Informations pour la sécurité
3. Identification du constructeur
4. Identification du produit
5. Description générale
6. Description du fonctionnement
7. Installation et utilisation
 - 7.1 Contrôle de l'emballage
 - 7.2 Positionnement
 - 7.3 Raccordement électrique
 - 7.4 Utilisation
 - 7.5 Dégivrage
 - 7.6 Nettoyage et entretien ordinaire
 - 7.7 Entretien spécial et assistance
8. Élimination de l'appareil
9. Conditions de garantie
10. Guide de résolution des problèmes courants

1 Objectif du manuel

Le présent manuel a le but d'aider l'opérateur à effectuer une installation, mise en fonction, entretien et nettoyage corrects du réfrigérateur pour la conservation du lait, et l'utilisateur à l'utiliser de la façon correcte, en l'informant sur les risques résiduels et ceux dérivant d'une mauvaise utilisation.

Le livret présent doit être considéré comme partie intégrante du produit auquel il se rapporte et doit donc être soigneusement conservé.

Étant donné que ce manuel se réfère à différents modèles, les images qu'il contient doivent être considérées à titre purement indicatif. Certaines d'entre elles pourraient montrer des détails ou des éléments légèrement différents de ceux du produit que vous possédez, sans toutefois que les informations essentielles soient modifiées.

Le constructeur se réserve le droit de mettre à jour le présent livret, et ce sans aucun préavis, dans le cas où il le jugerait nécessaire.

2 Informations pour la sécurité

Pour une utilisation correcte et en toute sécurité du produit, il est nécessaire se tenir aux instructions figurant dans le présent manuel. Le constructeur n'est pas responsable des éventuels dommages dérivant de la non-observation des avertissements contenus dans le présent manuel.

Le produit auquel ce manuel se réfère a été conçu pour la conservation du lait. Des usages différents de celui prévu sont

interdits. Toute autre utilisation sera considérée comme incorrecte et par conséquent dangereuse.

Les avertissements et les instructions importantes pour la sécurité contenus dans ce manuel ne comprennent pas toutes les conditions et situations possibles qui peuvent se vérifier. L'utilisateur doit utiliser le réfrigérateur avec bon sens, en prêtant le maximum d'attention en phase d'installation, d'entretien et de fonctionnement.

Le produit est destiné à être utilisé pour des applications domestiques ou similaires, comme par exemple :

- zones de cuisine personnelles dans les magasins, les bureaux et autres ambiances de travail;
- pour les chambres d'hôtel, de motel et autres ambiances du type résidentiel, tourisme rural;
- lieux du type "chambre d'hôtes".

Le produit n'est pas destiné à être utilisé par des personnes dont les capacités physiques, sensorielles ou mentales sont réduites (y compris les enfants de moins de 8 ans), ou qui manquent d'expérience ou de connaissances, à moins que celles-ci puissent bénéficier, par l'intermédiaire d'une personne responsable de leur sécurité, d'une surveillance ou d'instructions concernant l'utilisation de l'appareil.

Les enfants en particulier doivent être surveillés pour éviter qu'ils ne jouent avec le produit.

Lire attentivement les étiquettes figurant sur le produit, ne les couvrir sous aucun motif et les remplacer immédiatement si elles sont endommagées.

Le réfrigérant employé dans le réfrigérateur est R600a ou R134a. Pour vérifier le type de réfrigérant employé, contrôler l'étiquette des données du produit.

Si le produit contient des gaz inflammables (réfrigérant R600a), le compresseur portera l'étiquette suivante.



Dans ce cas, il faut prendre certaines précautions particulières:

- positionner le produit dans une pièce ayant les dimensions adéquates.
- ne pas utiliser le produit en cas de signes d'endommagement.
- pour éviter d'endommager le circuit réfrigérant, ne pas utiliser de moyens mécaniques pour accélérer le processus de dégivrage.
- faire en sorte que les ouvertures de ventilation du produit soient toujours ouvertes et libres de toute obstruction.
- en cas de fuite du réfrigérant, éviter d'utiliser des flammes libres, éloigner les éventuels objets inflammables du produit et aérer immédiatement la pièce.
- ne pas conserver de substances potentiellement explosives (par exemple des vaporisateurs en spray contenant des gaz inflammables) à l'intérieur du réfrigérateur.

Ne pas utiliser d'appareils électriques à l'intérieur du compartiment réfrigéré.

En cas d'anomalie de fonctionnement, couper l'alimentation électrique du réfrigérateur.

Les opérations d'entretien spécifiques doivent être effectuées exclusivement par du personnel disposant des qualifications professionnelles nécessaires.

Certains points de l'unité de condensation interne du réfrigérateur peuvent être chauds ou présenter des angles potentiellement coupants. Avant toute opération d'entretien ou de nettoyage, débrancher l'alimentation électrique et attendre le temps nécessaire pour que l'unité se refroidisse. Pendant les opérations d'entretien ou de nettoyage, utiliser les dispositifs de protection individuelle adéquats conformes aux normes en vigueur.

Faire très attention aussi à l'étagère réchauffée (présente sur certains modèles) car, à plein régime, elle atteint des températures plutôt élevées.

L'étiquette "Danger d'électrocution" figurant sur le carter et/ou les couvercles a pour but d'avertir que leur retrait expose l'utilisateur à un risque de contact avec des éléments sous tension.



Ne pas exposer le réfrigérateur à des jets d'eau, et ne pas utiliser de substances nocives pour son nettoyage.

Éviter que le réfrigérateur soit exposé à des sources de chaleur.

En cas d'incendie, utiliser un extincteur à poudre.

Le matériel d'emballage doit être éliminé selon les prévisions des normes en vigueur.

3 Identification du constructeur

Le produit auquel le manuel se réfère est conçu et fabriqué par

Vitrifrigo s.r.l

Via Giuseppe Mazzini 75 – Frazione Montecchio

61022 VALLEFOGLIA(PU) - Italia,

Tel. +39 0721 154500

Fax + 39 0721 497739

Mail info@vitrifrigo.com

4 Identification du produit

Chaque réfrigérateur est muni d'une étiquette des données indiquant:

Type : Refroidisseur de lait

- modèle
- code d'identification
- n. de série

chiffres 1,2: identification de l'usine Vitrifrigo

chiffres 3,4: année de production

chiffres 5,6: semaine de production

chiffres 7,8,9,10,11,12: numéro progressif

- classe climatica

N: fonctionnement avec temp. ambiante de 16°C à 32 °C

4: fonctionnement jusqu'à temp. ambiante 30 °C et 55% rH

T: fonctionnement avec temp. ambiante de 16 °C à 43 °C

5: fonctionnement jusqu'à temp. ambiante 40 °C et 40% rH

- tension d'alimentation et fréquence de réseau
- absorption électrique totale du réfrigérateur
- absorption électrique des étagères réchauffées (si présentes)

- degré de protection IPX3 (seulement pour produits avec étagères réchauffées)
- type et quantité de réfrigérant
- type de gaz d'expansion pour la mousse isolante
- pressions LP et HP (seulement sur les modèles destinés au marché USA)

5 Description générale

Le produit auquel ce manuel se réfère fait partie de la gamme de réfrigérateurs expressément conçus pour être utilisés - en accouplement avec les machines à café - pour garantir la bonne conservation du lait à température contrôlée.

NOTE: *Le réfrigérateur n'est pas conçu pour abaisser la température du lait à partir de celle ambiante (ou supérieure).*

Certains produits sont aussi munis d'étagères réchauffées pour le maintien au chaud des tasses et/ou des verres.

Le poids maximum du produit (avec conteneur lait et étagères vides) est de 20 kg.

Le niveau de pression sonore (pondéré A) du produit en cours de fonctionnement est inférieur à 70 db(A).

6 Description du fonctionnement

Le réfrigérateur fonctionne selon un cycle à compression de vapeur de réfrigérant pour transférer la chaleur entre l'air et le compartiment interne et externe.

Le liquide réfrigérant, en soustrayant la chaleur à l'air dans l'évaporateur, s'évapore pour entrer ensuite dans le compresseur. Une fois dans le compresseur, le réfrigérant est soumis une augmentation de pression et de température. Il passe ensuite dans le condensateur d'air où il est condensé. Pour finir, en traversant le capillaire, le liquide réfrigérant revient dans l'évaporateur et le cycle se répète.

La température interne peut être réglée en utilisant le thermostat (mécanique ou électronique selon les modèles) dont le réfrigérateur est muni.

Certains modèles prévoient des étagères - typiquement réalisées en acier inox - réchauffées à travers des résistances qui sont introduites à l'intérieur. La température des étagères est généralement fixe, et pour chaque étagère un thermostat de sécurité est prévu qui intervient dans les situations de surchauffe excessive, en coupant la tension à la résistance.

7 Installation et utilisation

7.1 Contrôle de l'emballage

Dès la réception du colis, inspecter celui-ci pour vérifier qu'il n'ait pas été retourné et qu'il n'ait subi aucun dommage au cours du transport. Retirer ensuite les emballages, contrôler la machine pour identifier les éventuels dommages de tout type.

Dans le cas de doutes quant à l'intégrité des composants de l'unité, ne pas utiliser cette dernière.

Signaler au revendeur les éventuels dommages et/ou anomalies dans les 24 heures suivant la date de livraison.

7.2 Positionnement

Positionner le réfrigérateur sur une surface plate, si nécessaire utiliser les pieds de réglage pour le mettre à niveau.

Durant le positionnement, vérifier que le câble d'alimentation du réfrigérateur ne soit pas tordu ou endommagé.

Dans le choix du positionnement du réfrigérateur, tenir compte qu'un espace libre d'au moins 50 mm (2 pouces) est nécessaire entre la panneau arrière et toute paroi frontale, afin de permettre la circulation correcte de l'air chaud qui sort du condensateur.

Il est recommandé de laisser le même espace libre d'au moins 50 mm (2 pouces) aussi entre la partie supérieure du réfrigérateur et toute surface présente au-dessus.

En ce qui concerne les parois latérales du réfrigérateur, il n'y a pas d'instructions spécifiques.

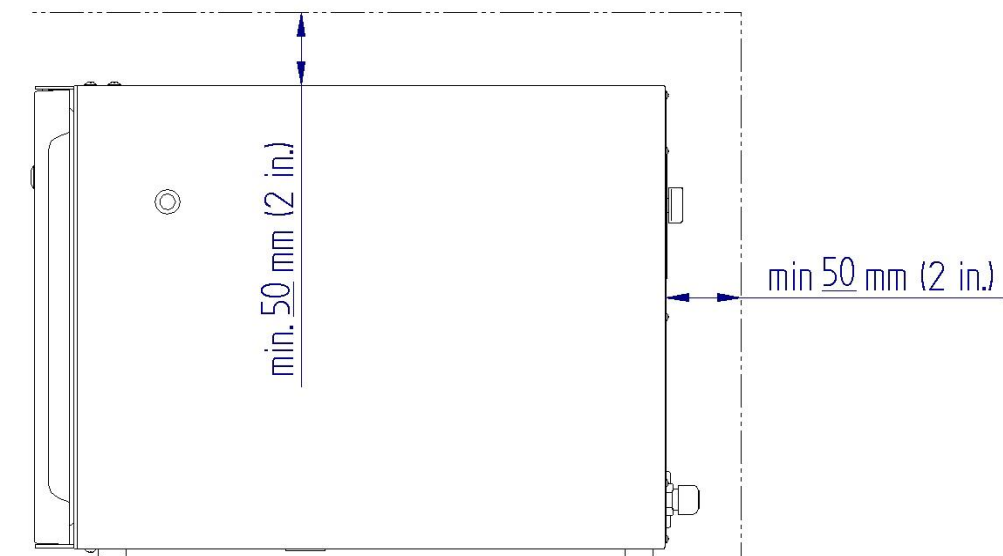

7.3 Raccordement électrique

Le réfrigérateur est muni d'une prise IEC, généralement située sur son panneau arrière, et d'un interrupteur d'alimentation principale.



Le réfrigérateur est fourni avec un câble d'alimentation adapté au pays de destination.

NOTE: Certains modèles prévoient, à la place de la prise IEC, un câble d'alimentation intégré.

Avant de brancher le réfrigérateur au réseau électrique, s'assurer que celle-ci réponde aux caractéristiques (voltage, nombre de phases, fréquence de réseau et portée de courant) requises figurant sur l'étiquette du produit.

Il est obligatoire, aux termes de la loi, de brancher le réfrigérateur à une installation efficace de mise à la terre.

Aucune responsabilité ne sera acceptée pour d'éventuels dégâts découlant de la non observation de cette disposition.

Pour brancher le réfrigérateur à la ligne électrique, brancher la fiche dans une prise en évitant d'utiliser des adaptateurs, des prises doubles et/ou des rallonges.

Ne pas brancher plusieurs réfrigérateurs (ou plusieurs électroménagers en général) à une seule prise de courant multiple.

7.4 Utilisation

Le réfrigérateur est muni d'un ou de plusieurs trous, nécessaires pour le passage du tube du lait provenant du conteneur interne.

NOTE: Appliquer les bouchons transparents fournis en dotation pour fermer les trous non utilisés.

S'il est fourni, le réfrigérateur doit être utilisé de préférence avec le réservoir fourni. Sinon, le lait de l'emballage d'origine peut être utilisé comme alternative.

NOTE: le conteneur doit être rempli avec un volume de lait non supérieur à la valeur maximum indiquée dessus.

NOTE: le chargement maximum admis est égal au poids du conteneur fourni en dotation, rempli de lait au niveau maximum.

7.4.1 Réglage avec thermostat mécanique

Certains modèles sont équipés d'un thermostat mécanique, généralement placé sur le panneau arrière, à travers lequel il est possible d'allumer le réfrigérateur et de régler sa température.

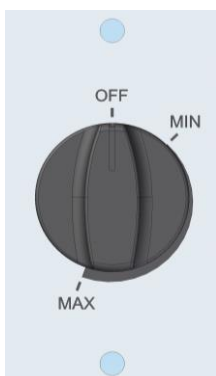

En position **OFF**, le réfrigérateur est éteint.

En tournant la poignée en position **MIN**, le réfrigérateur démarre.

En tournant la poignée vers la position **MAX** on intervient – indirectement - sur la température interne.

L'intervalle de températures optimal, pour l'application pour laquelle le réfrigérateur FG10I VFAU a été conçu, s'obtient en positionnant le thermostat sur une position intermédiaire entre les valeurs **MIN** et **MAX** indiquées sur le thermostat.

Plus le thermostat est déplacé vers la position **MAX**, et plus la température interne du réfrigérateur s'abaisse.

NOTE: si on positionne le thermostat au-delà de la position de **MAX** (jusqu'à sa fin de course), le réfrigérateur peut fonctionner à des températures plus basses que celles nécessaires pour l'application pour laquelle il a été conçu. Dans ce cas, le fabricant n'assume aucune responsabilité face aux problèmes dérivant de l'usage du réfrigérateur hors des prescriptions.

Une fois allumé, le réfrigérateur commence à fonctionner, mais il faudra un certain temps (qui dépend aussi des conditions externes et du réglage du thermostat) pour qu'il atteigne la température interne requise. Il est recommandé de ne mettre le lait à l'intérieur du réfrigérateur qu'une fois que la température interne se sera stabilisée sur la valeur requise.

7.4.2 Réglage avec thermostat électronique

Généralement, dans les modèles de réfrigérateurs équipés d'un thermostat électronique, celui-ci est placé sur le panneau frontal du produit.

Il existe deux versions possibles:

1- Exposé



2- Caché avec commande tactile



NOTE: Seule la partie centrale du panneau est tactile, avec une zone d'environ 8 cm de largeur et 3 cm de hauteur:

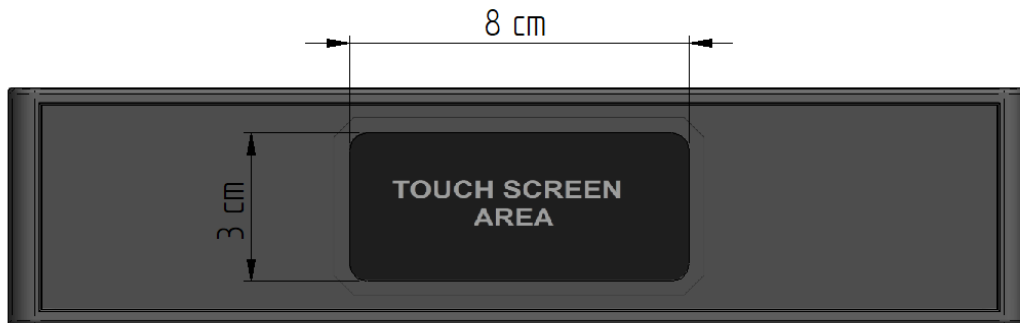

1- Exposé

Marche / Arrêt





Lorsque le réfrigérateur est alimenté, mais se trouve en standby, sur l'afficheur du thermostat, le message OFF s'alterne avec l'affichage de la température interne.

Pour allumer le réfrigérateur, appuyer sur la touche \wedge  pendant 3 secondes. L'afficheur visualisera le message ON suivi de la température interne. Une autre pression, pendant 3 secondes, de la même touche, provoquera l'arrêt du réfrigérateur.

NOTE: À chaque allumage, outre le compresseur, la résistance chauffante de l'étagère est également actionnée (si prévue).

Une fois allumé, le réfrigérateur commence à fonctionner, mais il faudra un certain temps (qui dépend aussi des conditions externes et du réglage du thermostat) pour qu'il atteigne la température interne requise. Il est recommandé d'introduire le lait pré-refroidi dans le réfrigérateur environ 10 minutes après son activation afin d'obtenir les meilleurs résultats.

Réglage de la température

Pour programmer la température interne désirée, maintenir la touche  appuyée jusqu'à l'affichage du set point actuel clignotant ; régler alors la valeur à l'aide des touches  (augmentation) et  (diminution) et, pour l'enregistrer, appuyer de nouveau sur la touche .

NOTE: le set point peut être modifié seulement à l'intérieur d'un intervalle spécifique de valeurs, typiques de l'application pour laquelle le réfrigérateur a été conçu.

Utilisation des étagères réchauffées (si prévues)

Si prévues, les étagères chauffantes sont branchées à un interrupteur ON/OFF dédié ou au thermostat électronique du réfrigérateur.

Dans le premier cas, pour actionner/exclure leur fonctionnement, il suffit d'agir sur l'interrupteur ON/OFF dédié.

Dans le deuxième cas, il faut agir sur la touche du thermostat , en le maintenant appuyé pendant 1 seconde.

Quand l'étagère chauffante est allumée, le message "AUX" apparaît sur l'afficheur du thermostat.

L'étagère commence à se réchauffer, en atteignant la température de régime au bout de 10 minutes environ.

Positionner les tasses de manière à ce que leur ouverture soit dirigée vers l'étagère chauffée. Cette opération doit être effectuée avec une attention particulière, car l'étagère, à plein régime, atteint des températures plutôt élevées.



2- Caché avec commande tactile Marche / Arrêt

Lorsque le réfrigérateur est alimenté mais en mode veille, l'icône  est affichée sur l'écran du thermostat.

Pour allumer le réfrigérateur, maintenez l'icône enfoncée pendant 3 secondes. Pendant la pression, le thermostat émettra un signal sonore, et un encadré en mouvement horaire apparaîtra à l'écran.



Une fois le cercle complété, le réfrigérateur s'allumera et la température intérieure sera affichée.

Pour éteindre le réfrigérateur depuis l'écran de la température, il est nécessaire de faire défiler vers la droite ou vers la gauche jusqu'à atteindre l'écran où l'icône  est affichée.



Maintenez l'icône enfoncée pendant 3 secondes. Pendant la pression, le thermostat émettra un signal sonore et un encadré en mouvement horaire apparaîtra à l'écran.



Une fois l'encadré disparu, le réfrigérateur sera éteint et un écran affichant uniquement l'icône  apparaîtra.

Une fois allumé, le réfrigérateur commencera à fonctionner, mais un certain temps sera nécessaire (en fonction des conditions extérieures et du réglage du thermostat) pour atteindre la température intérieure souhaitée. Il est recommandé d'introduire le lait pré-refroidi dans le réfrigérateur environ 10 minutes après son activation afin d'obtenir les meilleurs résultats.

Réglage de la température

Pour régler la température intérieure souhaitée, faites défiler l'écran vers la droite ou vers la gauche jusqu'à afficher l'écran où le texte **SET** apparaît dans le coin inférieur gauche.



Appuyez sur le texte **SET** et sélectionnez la température intérieure souhaitée en faisant défiler vers le haut ou vers le bas les chiffres affichés.



Appuyez à nouveau sur **SET** pour enregistrer la sélection. Un signal sonore de confirmation sera émis et le thermostat reviendra à l'écran précédent. Pour revenir à l'écran où la température intérieure est affichée, faites défiler vers la droite ou vers la gauche jusqu'à atteindre l'écran souhaité.

NOTE: Le set point ne peut être modifié que dans une plage de valeurs spécifique, en fonction du type d'application pour lequel le réfrigérateur a été conçu.

Fonction de verrouillage du thermostat

L'appareil est doté d'une fonction de verrouillage des entrées tactiles.

Pour verrouiller l'appareil, il est nécessaire d'être sur l'écran d'affichage de la température et de faire glisser l'écran de haut en bas. Lorsque le message "LoC" apparaît à l'écran, appuyez au centre du "o" pour activer la fonction. L'appareil émettra un signal sonore de confirmation.



Lorsque la fonction de verrouillage est activée, tout geste effectué sur le thermostat produira un signal d'erreur visuel (écriture "LoC") et sonore, à l'exception du geste de déverrouillage.

Pour déverrouiller l'appareil, faites glisser l'écran de haut en bas. Lorsque le message "UnL" apparaît à l'écran,



appuyez au centre du "n" pour désactiver la fonction.

L'appareil émettra un signal sonore de confirmation.

Utilisation des étagères réchauffées (si prévues)

Lorsque présents, les étagères chauffantes sont connectées à un interrupteur ON/OFF dédié ou au thermostat électronique du réfrigérateur.

Dans le premier cas, pour activer ou désactiver leur fonctionnement, il suffit d'agir sur l'interrupteur ON/OFF dédié.

Dans le second cas, il faut intervenir sur le thermostat :

Faites défiler vers la droite ou vers la gauche jusqu'à afficher l'écran où le texte **AUX** est présent.



Maintenez la touche **AUX** enfoncée pendant 3 secondes. Pendant la pression, le thermostat émettra un signal sonore et un encadré en mouvement horaire apparaîtra à l'écran.

Une fois l'encadré complété, l'étagère chauffante sera allumée et une ligne blanche apparaîtra au-dessus du texte **AUX** pour indiquer l'état "allumé".



Pour revenir à l'écran affichant la température intérieure, faites défiler vers la droite ou vers la gauche.

NOTE: Lorsque l'étagère est allumée, le texte **AUX** sera également affiché sur l'écran où la température intérieure est visible.



L'étagère commencera à chauffer, atteignant sa température de régime après environ 10 minutes.

Placez les tasses avec l'ouverture en contact avec l'étagère chauffée. Cette opération doit être réalisée avec une attention particulière, car l'étagère, en régime, atteint des températures assez élevées.

Pour éteindre l'étagère, faites défiler vers la droite ou vers la gauche jusqu'à atteindre l'écran où le texte **AUX** est affiché.

Maintenez le texte **AUX** enfoncé pendant 3 secondes. Pendant la pression, le thermostat émettra un signal sonore et un encadré en mouvement horaire apparaîtra à l'écran. Une fois l'encadré complété, l'étagère chauffante sera éteinte et la ligne blanche au-dessus du texte **AUX** disparaîtra, indiquant l'état "éteint".



7.4.3 Fonctionnement du capteur de présence du lait (si prévu)

Si prévu, le capteur relève la présence du lait à l'intérieur du conteneur et déclenche une alarme dès que le niveau descend sous une valeur préétablie (typiquement comprise entre 0.5 l et 1 l)

Si le capteur est branché au thermostat électronique, l'alarme est visualisée sur l'afficheur à travers le message clignotant "AS" ou "EAL" accompagnée d'un signal sonore.

Dans certains cas, par contre, le signal du capteur est mis à disposition (à travers un connecteur spécial) pour être interfacé avec l'électronique de la machine à café à laquelle le réfrigérateur est accouplé.

7.4.4 Connexion du capteur de niveau externe

S'il y a un connecteur à 6 broches à l'arrière du réfrigérateur, il est possible de s'y connecter pour lire la température du lait et le signal du capteur de présence de lait.

Le schéma de connexion est présenté ci-dessous:

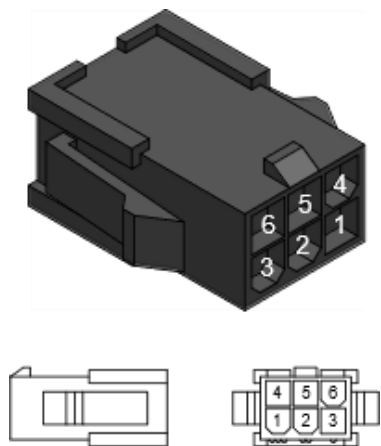

CONNEXIONS:

- 1 - Capteur de niveau
- 2 - Capteur de niveau
- 3 - --
- 4 - Sonde
- 5 - Sonde
- 6 - --

REMARQUE:

Sonde: NTC 10K
Capteur: relais ON/OFF

CARACTÉRISTIQUES DU CONNECTEUR:

Housing: 46993-0610 (ou compatible)
Crimp: 39-00-0068 (ou compatible)

7.5 Dégivrage

Si le réfrigérateur fonctionne en continu pour de longues périodes de temps, il est possible que de la glace se forme sur les parois internes.

Si la glace devient plutôt épaisse, il est conseillé de dégivrer le réfrigérateur (en l'éteignant), de façon à pouvoir garantir son fonctionnement optimal, en évitant des consommations électriques majeures.

Ne pas utiliser d'outils ou d'instruments pour éliminer la glace sur les parois car cela risque d'endommager l'évaporateur au contact avec la surface interne des parois. Le fabricant décline toute responsabilité vis-à-vis des dommages causés par le non-respect de la recommandation précédente.

NOTE: *Au cours des opérations de dégivrage, ne pas laisser le récipient contenant le lait au réfrigérateur.*

À la fin du dégivrage, après avoir essuyé les parois internes du réfrigérateur, il est possible de le rallumer.

7.6 Nettoyage et entretien

Conformément aux normes en vigueur dans le secteur de la santé et de la sécurité, l'opérateur est responsable de l'hygiène des matériaux au contact des aliments et doit donc assurer l'entretien de l'appareil de manière à prévenir la formation des bactéries.



CAUTION

Disconnect from supply
source before servicing

Avant de procéder à une opération de nettoyage ou d'entretien ordinaire quelle qu'elle soit, débrancher l'alimentation électrique du réfrigérateur.

Cette recommandation importante est écrite aussi sur une étiquette placée sur le panneau arrière du réfrigérateur.

Nettoyer la partie externe du réfrigérateur, en la lavant d'abord avec de l'eau chaude, puis en la rinçant avec de l'eau froide et en l'essuyant à l'aide d'un chiffon souple. Ne pas utiliser de produits abrasifs.

Pour le nettoyage de la cuve interne du réfrigérateur, après avoir retiré le conteneur du lait ou des autres liquides alimentaires similaires, utiliser de l'eau chaude et, si besoin, du vinaigre pour enlever les éventuels résidus de gras. Rincer avec de l'eau propre et essuyer avec un chiffon souple. Ne pas utiliser de produits abrasifs, de détergents ou de savons.

Il est conseillé de vérifier que le condensateur à air de l'unité réfrigérante placée sur la partie arrière du réfrigérateur soit propre. S'il devait apparaître plein de poussière, il faudra éliminer cette dernière à l'aide d'un aspirateur.

En cas de périodes de non utilisation prolongées, il est conseillé de débrancher le réfrigérateur du réseau d'alimentation électrique, de le vider complètement et de laisser la porte légèrement entrouverte pour prévenir la formation de moisissure et/ou de mauvaises odeurs.

7.7 Entretien spécial et assistance

Les opérations d'entretien non ordinaire et d'assistance sur le réfrigérateur doivent être effectuées exclusivement par un personnel professionnellement qualifié.

L'accès à la zone où se trouve le réfrigérateur doit être consenti seulement au personnel préparé et avec une expérience dans le secteur, spécialement en ce qui concerne la sécurité et l'hygiène, et muni des équipements de protection individuelle nécessaires.

Le réfrigérateur doit être installé de façon à ne pas empêcher les opérations de nettoyage et d'entretien.

8 Élimination

Si le réfrigérateur est mis hors-service, il ne doit pas être éliminé en tant que déchet urbain mais à travers la collecte différenciée. Cela est indiqué par ailleurs par le symbole  présent sur l'étiquette du produit.

Faire appel à des centres spécialisés conformément aux normes en vigueur.

Le produit, s'il n'est pas éliminé correctement, peut avoir des effets néfastes sur l'environnement en raison des substances contenues à l'intérieur. Le réfrigérant contenu à l'intérieur du dispositif ne doit pas être dispersé dans l'environnement.

La mise au rebut abusive ou incorrecte du produit est passible de sanctions juridiques sévères de type administrative et/ou pénale telles que prescrites par la législation en vigueur.

9 Conditions de garantie

La période de garantie prend effet à partir de la date de livraison au client final.

Le vendeur doit être mis en condition de résoudre les éventuels problèmes dans des délais raisonnables.

Les réclamations qui excèdent les délais précités, en particulier les demandes d'indemnisation résultant de dommages conséquents, sont exclus de la garantie dans la mesure où cela est consenti par la loi.

Les défauts doivent être reportés au vendeur immédiatement et par écrit.

La garantie n'est pas prévue :

- pour toutes les parties sujettes à l'usure naturelle, parmi lesquelles le conteneur du lait, les parties qui sont en contact avec le lait et le joint de la porte.
- pour les anomalies de fonctionnement causées par les agents atmosphériques, chimiques, électro-chimiques ou électriques.
- pour les anomalies de fonctionnement causées par la non-observation des indications contenues dans ce manuel.
- pour les anomalies de fonctionnement causées par la non-utilisation de parties de rechange originales et/ou par le montage incorrect de ces parties effectué par un personnel non autorisé.
- en cas de modifications impropres effectuées sans l'autorisation du vendeur.
- pour les anomalies de fonctionnement causées par un usage impropre ou non correct.

10 Guide de résolution des problèmes fréquents

Le tableau suivant fournit des conseils relatifs aux vérifications à effectuer en cas de mauvais fonctionnement du réfrigérateur.

Si, après avoir effectué les vérifications indiquées, le réfrigérateur continuait à ne pas fonctionner correctement, veuillez contacter l'assistance technique.

Problème	Cause probable	Solution
Le réfrigérateur ne s'allume pas	Alimentation électrique	Contrôler que la fiche soit branchée correctement dans la prise électrique Contrôler que l'interrupteur sur le cadran électrique principal ne soit pas désactivé Contrôler que le câble d'alimentation n'est pas endommagé
	Thermostat	Contrôler que le thermostat soit en état de ON
Le réfrigérateur est bruyant	Positionnement	Contrôler que le réfrigérateur soit correctement nivelé Contrôler que le réfrigérateur ne soit pas en contact avec des meubles ou autres objets susceptibles d'en amplifier les vibrations
	Canalisations du réfrigérant	Contrôler que les tuyaux et/ou composants du dispositif réfrigérant ne se touchent pas entre eux. Ce contrôle doit être uniquement effectué par du personnel qualifié.
Le réfrigérateur refroidit trop peu	Fermeture de la porte	Contrôler que la porte est correctement fermée et que le joint n'est endommagé en aucun point.
	Positionnement	Contrôler que le réfrigérateur n'est pas positionné à proximité de sources de chaleur
	Condenseur	Contrôler que le réfrigérateur soit positionné de manière à ce que le flux d'air traversant le condensateur soit correct Contrôler que la ventilation du condensateur tourne correctement Contrôler que le condensateur ne contienne pas de poussière et procéder éventuellement à son nettoyage
	Dégivrage	Contrôler que les parois internes du réfrigérateur ne soient pas recouvertes de givre/glace. Procéder éventuellement au dégivrage du réfrigérateur
L'étagère chauffe-tasses ne fonctionne pas	Thermostat	Contrôler que l'afficheur du thermostat visualise AUX.
	Alimentation électrique	Contrôler que le branchement électrique ne soit pas endommagé. Ce contrôle doit être effectué par un personnel qualifié.



FRIGORÍFICOS PARA LA CONSERVACIÓN DE LA LECHE

MANUAL DE INSTALACIÓN, USO Y ASISTENCIA

INSTRUCCIONES ORIGINALES



ÍNDICE

1. Finalidad del manual
2. Información para la seguridad
3. Identificación del fabricante
4. Identificación del producto
5. Descripción general
6. Descripción del funcionamiento
7. Instalación y uso
 - 7.1 Verificación del embalaje
 - 7.2 Posicionamiento
 - 7.3 Conexión eléctrica
 - 7.4 Uso
 - 7.5 Desescarche
 - 7.6 Limpieza y mantenimiento ordinario
 - 7.7 Mantenimiento no ordinario y asistencia
8. Eliminación
9. Condiciones de garantía
10. Guía para la solución de problemas comunes

1 Finalidad del manual

Este manual está destinado a ayudar al operador a realizar una correcta instalación, puesta en servicio, mantenimiento y limpieza del frigorífico para el almacenamiento de leche, y al usuario a utilizarlo de la manera más correcta, destacando los riesgos residuales y los que surgen por uso incorrecto.

Este folleto debe considerarse una parte integral del producto al que se refiere y, por lo tanto, debe conservarse con cuidado.

Como este manual se refiere a diferentes modelos, las imágenes que contiene deben considerarse puramente indicativas. Algunos de ellos pueden mostrar detalles o detalles que son ligeramente diferentes a los del producto en su posesión, sin que se cambie la información esencial.

El fabricante se reserva el derecho de actualizar este folleto sin previo aviso si lo considera necesario.

2 Información para la seguridad

Para un uso correcto y seguro del producto, es necesario seguir las instrucciones contenidas en este manual. El fabricante no es responsable de ningún daño resultante de la no observación de las advertencias contenidas en este manual.

El producto al que se hace referencia en este manual está hecho para la conservación de la leche. No se permiten usos distintos a los previstos. Cualquier otro uso se considera inapropiado y, por lo tanto, peligroso.

Las advertencias e instrucciones de seguridad importantes de este manual no incluyen todas las condiciones y situaciones posibles que puedan ocurrir. Es responsabilidad del usuario utilizar el frigorífico con sentido común, prestando la máxima atención y cuidado durante la instalación, el mantenimiento y el funcionamiento.

El producto está destinado para su uso en aplicaciones domésticas o similares, tales como:

- áreas de cocina personal en tiendas, oficinas y otros ambientes de trabajo
- de los clientes en hoteles, moteles y otros entornos residenciales hoteles rurales;
- ambientes del tipo "bed and breakfast".

El producto no está destinado a ser utilizado por personas cuyas capacidades físicas, sensoriales y mentales se reducen (incluidos los niños menores de 8 años), o la falta de experiencia y conocimiento, a menos que hayan podido beneficiarse, a través de la intermediación de una persona responsable de su seguridad, vigilancia o instrucciones sobre el uso del aparato.

Los niños, en particular, deben ser supervisados para evitar que jueguen con el producto.

Lea atentamente las etiquetas del producto, no las cubra por ningún motivo y reemplácelas inmediatamente si están dañadas.

El refrigerante usado en el frigorífico es R600a o R134a. Para verificar qué refrigerante se usa, verifique la etiqueta de datos del producto.

Si el producto contiene gases inflamables (refrigerante R600a), la siguiente etiqueta estará presente en el compresor.



En este caso, se deben tomar algunas precauciones especiales:

- coloque el producto en un ambiente de tamaño adecuado.
- no use el producto si muestra signos de daño.
- para evitar dañar el circuito de refrigerante, no use medios mecánicos para acelerar el proceso de descongelación.
- asegúrese de que las aberturas de ventilación del producto estén siempre abiertas y libres de obstrucciones.
- en caso de fuga de refrigerante, evite el uso de llamas abiertas, elimine cualquier objeto inflamable del producto y ventile la habitación de inmediato.
- no almacene sustancias potencialmente explosivas (por ejemplo, latas de aerosol que contengan gases inflamables) dentro del frigorífico.

No use aparatos eléctricos dentro del compartimento refrigerado.

En caso de un mal funcionamiento, apague el frigorífico.

Las operaciones de mantenimiento no rutinarias solo deben ser realizadas por personal profesionalmente calificado.

Algunos puntos de la unidad del condensador dentro del frigorífico pueden estar calientes o con bordes potencialmente filosos. Antes de realizar cualquier operación de mantenimiento o limpieza, desconecte la fuente de alimentación y espere el tiempo necesario para enfriar la unidad. Durante las operaciones de mantenimiento o limpieza, utilice un equipo de protección personal adecuado de acuerdo con las normativas vigentes.

Preste especial atención, incluso al estante calefactado (presente en algunos modelos), ya que en condiciones estables, alcanza temperaturas bastante altas.

La etiqueta "Peligro de electrocución" en la carcasa y / o tapas advierte que su extracción lo expone al peligro de entrar en contacto con partes activas.



No exponga el frigorífico a chorros de agua, no use sustancias nocivas para limpiarlo.

Evite que el frigorífico quede expuesto a fuentes de calor.

En caso de incendio, use un extintor de polvo.

El material de embalaje debe desecharse según lo exigen las normativas vigentes.

3 Identificación del fabricante

El producto al que se hace referencia en este manual está diseñado y fabricado por

Vitrifrigo s.r.l

Via Giuseppe Mazzini 75 – Frazione Montecchio

61022 VALLEFOGLIA(PU) - Italia,

Tel. +39 0721 154500

Fax + 39 0721 497739

Mail info@vitrifrigo.com

4 Identificación del producto

Cada frigorífico está equipado con una etiqueta de datos que muestra:

Tipo: Enfriador de leche

- modelo
- código de identificación
- matrícula

dígitos 1,2: Identificación de la planta de vitrifrigo.

dígitos 3,4: año de producción

dígitos 5,6: semana de producción

dígitos 7,8,9,10,11,12: número progresivo

- clase climática

N: funcionamiento de temp. ambiente 16°C hasta 32 °C

4: funcionamiento de temp. ambiente 30 °C y 55% rH

T: funcionamiento de temp. ambiente 16 °C hasta 43 °C

5: funcionamiento de temp. ambiente 40 °C y 40% rH

- tensión de alimentación y frecuencia
- absorción eléctrica total del frigorífico
- absorción eléctrica de los pisos recalentados (si están presentes)
- grado de protección IPX3 (solo para productos con pisos recalentados)
- tipo y cantidad de refrigerante
- tipo de gas de expansión para la espuma aislante
- presiones LP y HP (solamente para el mercado EE.UU.)

5 Descripción general

El producto al que se hace referencia en este manual es parte de la gama de refrigeradores diseñados expresamente para ser utilizados, junto con las máquinas de café, para garantizar el almacenamiento correcto de la leche a una temperatura controlada.

NOTA: El frigorífico no está diseñado para bajar la temperatura de la leche desde el ambiente (o superior).

Algunos productos también están equipados con pisos recalentadores para mantener tazas y/o vasos calientes.

El peso máximo del producto (con contenedor de leche y estantes vacíos) es de 20 kg.

El nivel de presión acústica (A ponderado) del producto en funcionamiento es inferior a 70 dB (A).

6 Descripción del funcionamiento

El frigorífico funciona según un ciclo de compresión de vapores de refrigerante para transferir el calor entre el aire en el compartimiento interno y el externo.

El líquido de enfriamiento, al restar el aire en el evaporador, se evapora y luego ingresa al compresor. Aquí el refrigerante experimenta un aumento de presión y temperatura. Posteriormente se pasa al condensador de aire, donde se condensa. Finalmente, a través del capilar, el refrigerante regresa al evaporador y el ciclo se repite.

La temperatura interna puede ajustarse usando el termostato (mecánico o electrónico según los modelos) del que está equipado el frigorífico.

En algunos modelos, hay estantes, generalmente de acero inoxidable, calentados por elementos de calefacción insertados dentro de ellos. La temperatura de los estantes generalmente es fija,

y para cada estante hay un termostato de seguridad, que interviene en situaciones de sobrecalentamiento excesivo, eliminando el voltaje de la resistencia misma.

7 Instalación y uso

7.1 Verificación del embalaje

Tan pronto como se reciba el paquete, inspecciónelo, verifique que no esté volcado y que no haya sido dañado durante el transporte. A continuación, retire el embalaje, inspeccione la máquina para identificar daños de cualquier tipo.

Si hay dudas con respecto a la integridad de los componentes de la unidad, no la use.

Informe cualquier daño y/o fallo al distribuidor dentro de las 24 horas a partir de la fecha de entrega.

7.2 Posicionamiento

Coloque el frigorífico sobre una superficie plana, si es necesario, use las patas ajustables para nivelarlo.

Al colocarlo, asegúrese de que el cable de alimentación del frigorífico no esté torcido ni dañado.

Al elegir la posición del frigorífico, tenga en cuenta que se requiere un espacio libre de al menos 50 mm (2 pulgadas) entre el panel posterior y cualquier pared frontal para permitir el flujo correcto de aire caliente que sale del condensador.

Se recomienda dejar el mismo espacio libre al menos a 50 mm (2 pulgadas), incluso entre la parte superior del frigorífico y cualquier superficie superior.

En relación con las paredes laterales del frigorífico, no hay instrucciones específicas.

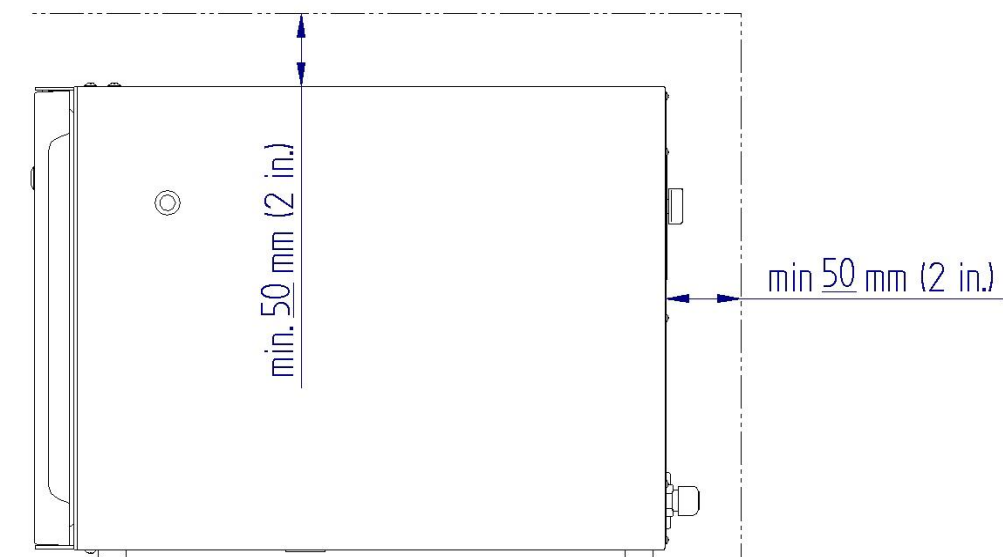

7.3 Conexión eléctrica

El frigorífico está equipado con una toma IEC, generalmente ubicada en el panel posterior, y un interruptor de alimentación principal.



A juego, se entrega el cable de alimentación apto para el país al que está destinado el producto.

NOTA: *En algunos modelos, se proporciona un cable de fuente de alimentación integrado en lugar de la toma IEC.*

Antes de conectar el frigorífico a la línea de alimentación, asegúrese de que tenga las características (voltaje, número de fases, frecuencia de la red y capacidad de flujo de corriente) requeridas en la etiqueta del producto.

De acuerdo con la ley, es obligatorio conectar el frigorífico a un sistema eficiente de conexión a tierra.

No aceptamos ninguna responsabilidad por ningún daño resultante del incumplimiento de esta disposición.

Para conectar el frigorífico a la línea de alimentación, inserte el enchufe en un enchufe, evitando el uso de adaptadores, enchufes múltiples y/o prolongaciones.

No conecte otros frigoríficos (o más electrodomésticos en general) a una sola toma de corriente múltiple.

7.4 Uso

El frigorífico está equipado con uno o más orificios, necesarios para el paso del tubo de leche que sale del recipiente interno.

NOTA: *Aplique las tapas transparentes provistas en el kit para cerrar los agujeros no utilizados.*

Si se proporciona, el refrigerador debe usarse preferentemente con el tanque provisto. Si no, la leche del paquete original se puede utilizar como alternativa.

NOTA: el recipiente debe llenarse con un volumen de leche que no exceda el valor máximo indicado en él.

NOTA: la carga máxima permitida es igual al peso del contenedor suministrado, lleno de leche hasta el nivel máximo.

7.4.1 Regulación con termostato mecánico

Algunos modelos están equipados con un termostato mecánico, generalmente ubicado en el panel posterior, donde puede encender el frigorífico y ajustar la temperatura.



En la posición **OFF**, el frigorífico está apagado.

Girando la manivela en la posición **MIN**, el frigorífico se pone en marcha.

Girando la manivela en la posición **MAX** se interviene – indirectamente - en la temperatura interna.

El rango de temperaturas óptimo, para la aplicación para la que el frigorífico FG10I VFAU ha sido diseñado, se obtiene posicionando el termostato en una posición intermedia entre los valores **MIN** y **MAX** indicados en el mismo termostato.

Más se desplaza el termostato hacia la posición **MAX**, más la temperatura interna del frigorífico descende.

NOTA: si se coloca el termostato por encima de la posición **MAX** (hasta final de carrera), el frigorífico puede funcionar a temperaturas más bajas de aquellas necesarias para el uso que ha sido concebido. En este caso, el fabricante no asume ninguna

responsabilidad por los problemas resultantes del uso del frigorífico no específico.

Una vez encendido, el frigorífico comenzará a funcionar, pero se necesitará una cierta cantidad de tiempo (dependiendo de las condiciones externas y del ajuste del termostato) para alcanzar la temperatura interna requerida. Se recomienda añadir la leche dentro del frigorífico solo después de que la temperatura interna se haya estabilizado al valor requerido.

7.4.2 Regulación con termostato electrónico

Generalmente, en los modelos de frigoríficos equipados con un termostato electrónico, este se encuentra en el panel frontal del producto.

Existen 2 posibles versiones:

1- Expuesto



2- Oculto táctil



NOTA: solo la parte central del panel es sensible al tacto, con un área de aproximadamente 8 cm de ancho y 3 cm de alto:



1- Expuesto Encendido / Apagado





Cuando el frigorífico está encendido, pero está en modo de espera, la palabra OFF y la pantalla de temperatura interna se alternan en la pantalla del termostato.

Para encender el frigorífico, mantenga presionado durante 3 segundos la tecla . Aparecerá la palabra ON y luego se mostrará la temperatura interna. Presionando otra vez el mismo botón durante 3 segundos hará que el frigorífico se apague.

NOTA: En cada encendido, además del compresor, la resistencia de calentamiento del piso (si está presente) también se activa.

Una vez encendido, el frigorífico comenzará a funcionar, pero se necesitará una cierta cantidad de tiempo (dependiendo de las condiciones externas y ajuste del termostato) para alcanzar la temperatura interna requerida. Se recomienda añadir la leche previamente refrigerada en el interior del frigorífico aproximadamente 10 minutos después de encenderlo para obtener los mejores resultados.

Regulación de la temperatura

Para configurar la temperatura interna que se desea, mantenga presionada la tecla  hasta visualizar el punto de ajuste actual intermitente; de este modo, regule el valor con las teclas   (aumento) y  (disminución) y, para memorizarlo presione de nuevo la tecla .

NOTA: *el punto de ajuste solo se puede cambiar dentro de un rango específico de valores, tipos de aplicaciones para las cuales se diseñó el frigorífico.*

Uso de los pisos calentadores (si están presentes)

Cuando está presente, los pisos de calentamiento están conectados a un interruptor de ENCENDIDO/APAGADO específico o al termostato electrónico del frigorífico.

En el primer caso, para activar/desactivar su funcionamiento, simplemente use el interruptor de encendido/apagado específico.

En el segundo caso, es necesario actuar sobre la tecla del termostato , manteniéndolo presionado durante un segundo.

Cuando el piso de calentamiento está encendido, aparece la palabra "AUX" en la pantalla del termostato.

El estante comenzará a calentarse, alcanzando la temperatura normal después de aproximadamente 10 minutos.

Coloque las tazas con la abertura en contacto con el estante calentado. Esta operación debe llevarse a cabo con especial

cuidado, ya que la superficie, cuando está en pleno funcionamiento, alcanza temperaturas bastante altas.



2- Expuesto

Encendido / Apagado

Cuando el frigorífico está conectado a la corriente pero en modo de espera, en la pantalla del termostato aparece el icono .

Para encender el frigorífico, mantenga presionado el icono durante 3 segundos. Durante la pulsación, el termostato emitirá un sonido y en la pantalla aparecerá un cuadro en sentido horario. Al completarse el cuadro, el frigorífico estará encendido y se mostrará la temperatura interna.



Para apagar el frigorífico desde la pantalla de la temperatura, es necesario deslizar hacia la derecha o hacia la izquierda hasta llegar a la pantalla donde aparece el icono .



Mantenga presionado el icono durante 3 segundos. Durante la pulsación, el termostato emitirá un sonido y en la pantalla aparecerá un cuadro en sentido horario. Al desaparecer el cuadro, el frigorífico se apagará y se mostrará una pantalla donde solo estará presente el icono .



Una vez encendido, el frigorífico comenzará a funcionar, pero será necesario un cierto tiempo (dependiendo también de las condiciones externas y del ajuste del termostato) para alcanzar la temperatura interna deseada. Se recomienda colocar la leche previamente refrigerada en el interior del frigorífico aproximadamente 10 minutos después de encenderlo para obtener los mejores resultados.

Regulación de la temperatura

Para ajustar la temperatura interna deseada, deslice la pantalla **SET** hacia la derecha o hacia la izquierda hasta que aparezca la pantalla en la que se encuentra el texto  en la esquina inferior izquierda.



Pulse sobre el texto **SET** y seleccione la temperatura interna deseada desplazándose hacia arriba o hacia abajo sobre los números mostrados.



Pulse nuevamente sobre el **SET** para guardar la selección. Se emitirá un sonido de confirmación y el termostato volverá a mostrar la pantalla anterior.

Para volver a la pantalla donde se muestra la temperatura interna, deslice hacia la derecha o hacia la izquierda hasta llegar a la pantalla deseada.

NOTA: El set point solo puede ser modificado dentro de un rango específico de valores, según el tipo de aplicación para la cual fue diseñado el frigorífico.

Función de bloqueo del termostato

El dispositivo cuenta con una función de bloqueo de los controles táctiles.

Para bloquear el dispositivo, es necesario estar en la pantalla de visualización de la temperatura y deslizar el dedo de arriba hacia abajo. Cuando aparezca en la pantalla el mensaje "LoC", presione en el centro de la "o" para activar la función. El dispositivo emitirá una señal acústica de confirmación.



Con la función de bloqueo activada, cualquier gesto realizado en el termostato generará una señal de error visual (mensaje "LoC") y acústica, excepto el gesto de desbloqueo.

Para desbloquear el dispositivo, deslice el dedo de arriba hacia abajo. Cuando aparezca en la pantalla el mensaje "UnL", presione en el centro de la "n" para desactivar la función.



El dispositivo emitirá una señal acústica de confirmación.

Uso de los pisos calentadores (si están presentes)

Cuando están presentes, los estantes calefactores están conectados a un interruptor ON/OFF dedicado o al termostato electrónico del frigorífico.

En el primer caso, para activar o desactivar su funcionamiento, basta con accionar el interruptor ON/OFF dedicado.

En el segundo caso, es necesario actuar sobre el termostato: Deslice hacia la derecha o hacia la izquierda hasta llegar a la pantalla en la que aparece el texto **AUX**.

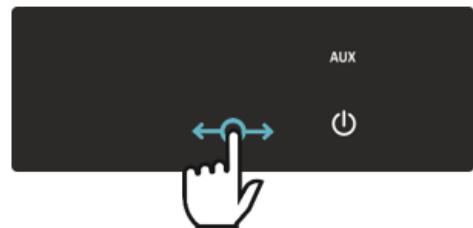

Mantenga presionado el texto **AUX** durante 3 segundos. Durante la presión, el termostato emitirá un sonido y en la pantalla aparecerá un cuadro en sentido horario. Al completarse el cuadro, el estante calefactor se encenderá y aparecerá una línea blanca sobre el texto **AUX** para indicar el estado "encendido".



Para volver a la pantalla que muestra la temperatura interna, deslice hacia la derecha o hacia la izquierda.

NOTA: Con el estante encendido, aparecerá el texto **AUX** también en la pantalla donde se muestra la temperatura interna.



El estante comenzará a calentarse, alcanzando la temperatura de funcionamiento después de unos 10 minutos. Coloque las tazas con la abertura en contacto con el estante calefaccionado. Esta

operación debe realizarse con especial cuidado, ya que el estante, en su estado de funcionamiento, alcanza temperaturas bastante altas.

Para apagar el estante, deslice hacia la derecha o hacia la izquierda hasta llegar a la pantalla en la que aparece el texto **AUX**.

Mantenga presionado el texto **AUX** durante 3 segundos. Durante la presión, el termostato emitirá un sonido y en la pantalla aparecerá un cuadro en sentido horario. Al completarse el cuadro, el estante calefactor se apagará y la línea blanca sobre el texto **AUX** desaparecerá, indicando que el estado es "apagado".



7.4.3 Funcionamiento del sensor de presencia de leche (si está presente)

Cuando está previsto, el sensor detecta la presencia de leche dentro del contenedor y genera una alarma tan pronto como el nivel cae por debajo de un valor preestablecido (normalmente entre 0,5 l y 1 l)

Si el sensor está conectado al termostato electrónico, la alarma se muestra en la pantalla al parpadear "AS" o "EAL" y una señal sonora.

Sin embargo, en algunos casos, la señal del sensor está disponible (por medio de un conector especial) para interconectarse con la electrónica de la máquina de café a la que está acoplado el frigorífico.

7.4.4 Conexión del sensor de nivel externo

Si hay un conector de 6 pines en la parte trasera del refrigerador, es posible conectarse para leer la temperatura de la leche y la señal del sensor de presencia de leche.

A continuación se muestra el esquema de conexión:

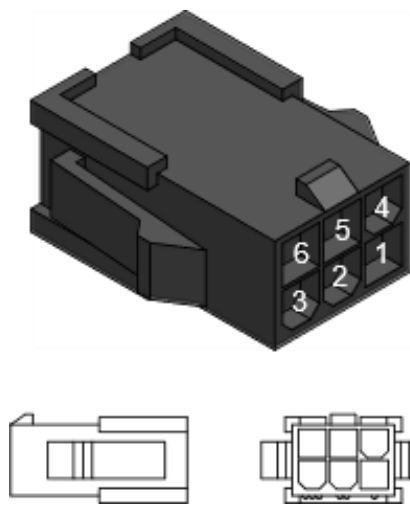

CONEXIONES:

- 1 - Sensor de nivel
- 2 - Sensor de nivel
- 3 - --
- 4 - Sonda
- 5 - Sonda
- 6 - --

NOTA:

Sonda: NTC 10K
Sensor: relé ON/OFF

CARACTERÍSTICAS DEL CONECTOR:

Housing: 46993-0610 (o compatible)
Crimp: 39-00-0068 (o compatible)

7.5 Desescarche

Si el refrigerador se deja funcionando continuamente por períodos de tiempo muy largos, se puede formar hielo en sus paredes interiores.

Si el hielo se vuelve grueso, es recomendable descongelar el refrigerador (apagándolo), para garantizar un funcionamiento óptimo, evitando un mayor consumo eléctrico.

No utilice herramientas o instrumentos de ningún tipo para eliminar el hielo de las paredes, ya que podría dañar el evaporador en contacto con la superficie interna de las paredes. El fabricante declina toda responsabilidad por los daños causados por el incumplimiento de la recomendación anterior.

NOTA: Durante las operaciones de descongelación, no deje el recipiente de leche en el frigorífico

Al final de la descongelación, después de secar las paredes interiores del refrigerador, es posible volver a encenderlo.

7.6 Limpieza y mantenimiento

De acuerdo con las normas vigentes de salud y seguridad, el operador es responsable de la higiene de los materiales en contacto con los alimentos y, por lo tanto, debe mantener el dispositivo para evitar la formación de bacterias.



CAUTION

Disconnect from supply
source before servicing

Antes de llevar a cabo cualquier operación de limpieza y/o mantenimiento ordinario, desconecte la fuente de alimentación del frigorífico.

Esta importante recomendación también está escrita en una etiqueta situada en el panel posterior del frigorífico.

Limpie primero el exterior del frigorífico lavándolo con agua caliente, enjuagándolo con agua fría y luego secándolo con un paño suave. No utilice productos abrasivos.

Para limpiar el tanque interno del frigorífico, después de retirar el contenedor de leche u otros líquidos alimenticios similares, use agua tibia y, si es necesario, vinagre para eliminar cualquier residuo de grasa. Enjuague con agua limpia y seque con un paño suave.

No utilice nunca productos abrasivos, detergentes o jabones.

Se recomienda asegurarse de que el condensador de aire de la unidad de refrigeración en la parte posterior del frigorífico esté limpio.

En el caso de que esté especialmente obstruido con polvo, debe eliminarse con una aspiradora.

En el caso de periodos prolongados de inactividad, se recomienda desconectar el frigorífico de la red eléctrica, vaciarlo completamente, limpiarlo y dejar la puerta ligeramente abierta para evitar la formación de moho y/o olores desagradables.

7.7 Mantenimiento no ordinario y asistencia

Las operaciones de mantenimiento no ordinario y de asistencia en el refrigerador solo deben ser realizados por personal calificado profesionalmente.

El acceso al área donde se encuentra el frigorífico solo debe permitirse a personal capacitado con experiencia en el campo, especialmente en términos de seguridad e higiene, además de contar con el equipo de protección personal necesario.

El frigorífico debe instalarse de tal manera que las operaciones de limpieza y mantenimiento no estén obstruidas.

8 Eliminación

Si el frigorífico se pone fuera de servicio, no debe desecharse como residuo urbano, sino como un desecho selectivo. Esta particularidad está también indicada por el símbolo  que aparece en la etiqueta del producto.

Utilice centros especializados tal y como lo señalan las normativas vigentes.

El producto, si no se elimina correctamente, puede tener posibles efectos nocivos para el medio ambiente debido a ciertas sustancias presentes en su interior. El refrigerante contenido en el sistema no debe dispersarse en el ambiente.

La eliminación ilegal o incorrecta del producto implica severas sanciones administrativas y/o penales tal y como está previsto por las leyes vigentes.

9 Condiciones de garantía

El período de garantía se extiende desde la fecha de entrega hasta el cliente final.

El vendedor debe poder resolver cualquier problema dentro de un tiempo razonable.

Las reclamaciones que excedan los términos antes mencionados, en particular las reclamaciones por daños y perjuicios que resulten de daños consecuentes, están excluidas de la garantía en la medida en que lo permita la ley.

Los defectos deben ser informados al vendedor de inmediato y por escrito.

No está prevista la garantía:

- para todas las piezas sujetas a desgaste natural, incluido el contenedor de leche, las partes que entran en contacto con la leche y el sello de la puerta.

- para los mal funcionamientos causados por agentes atmosféricos, químicos, electroquímicos o eléctricos.

- para los mal funcionamientos causados por la falta de observación de las instrucciones contenidas en este manual.

- para los mal funcionamientos causados por el uso de piezas de repuesto no originales y/o el montaje incorrecto de dichas piezas por parte de personal no autorizado.

- en caso de modificaciones impropias realizadas sin el consentimiento del vendedor.

- por mal funcionamientos causados por el uso inadecuado o incorrecto.

10 Guida alla risoluzione di problemi comuni

La siguiente tabla proporciona consejos sobre las comprobaciones que se llevarán a cabo si el frigorífico no funciona correctamente.

Si, después de realizar las comprobaciones indicadas, el frigorífico aún no funciona correctamente, comuníquese con la asistencia técnica.

Problema	Causa Probable	Solución
El frigorífico no se pone en marcha	Alimentación eléctrica	Verifique que el enchufe esté insertado correctamente en la toma de corriente
		Verifique que el interruptor en el panel eléctrico principal no esté desconectado
		Verifique que el cable de alimentación no esté dañado
	Termostato	Verifique que el termostato se encuentre en estado de encendido
El frigorífico es ruidoso	Posicionamiento	Verifique que el frigorífico esté correctamente nivelado
		Verifique que el frigorífico no esté en contacto con muebles o con otros objetos que puedan amplificar las vibraciones
	Tuberías del refrigerante	Verifique que las tuberías y/o los componentes del sistema refrigerante no se toquen entre ellos. Este control debe ser realizado solamente por personal cualificado.
El frigorífico enfría poco	Cierre de la puerta	Verifique que la puerta esté bien cerrada y que la junta no esté dañado en ningún punto.
	Posicionamiento	Verifique que el refrigerador no esté cerca de las fuentes de calor
	Condensador	Verifique que el refrigerador esté colocado de tal manera que el flujo de aire a través del condensador sea correcto
		Verifique que el ventilador del condensador esté girando correctamente
		Verifique que el condensador esté libre de polvo y límpielo si es necesario
Desescarche	Verifique que las paredes internas del frigorífico no estén cubiertas de escarcha/hielo. En tal caso desescarche el frigorífico	
El piso calentador de tazas no funciona	Termostato	Verifique que en la pantalla del termostato aparezca la frase AUX.
	Alimentazione Elettrica	Verifique que la conexión eléctrica no esté dañada. Este control debe ser realizado por personal cualificado.



KOELKASTEN VOOR HET CONSERVEREN VAN MELK

***INSTALLATIE GEBRUIK EN ONDERHOUD
ORIGINELE INSTRUCTIES***



INHOUDSOPGAVE

1. Doel van de handleiding
2. Algemene waarschuwing
3. Identificatie van de constructeur
4. Identificatie van de koelkast
5. Algemene beschrijving
6. Beschrijving van de werking
7. Installatie en gebruik van de koelkast
 - 7.1 Controle van de verpakking
 - 7.2 Positionering
 - 7.3 Elektrische aansluiting
 - 7.4 Gebruik
 - 7.5 Ontdooiing
 - 7.6 Reiniging en onderhoud
 - 7.7 Buitengewoon onderhoud en assistentie
8. Verwerking
9. Garantie
10. Gids voor het oplossen van problemen

1 Doel van de handleiding

Deze handleiding is bedoeld om aanwijzingen en nuttige informatie te leveren voor een correcte installatie, de inwerkingstelling, het gebruik, de reiniging en het onderhoud van de koelkast, en duidt de resterende risico's en de risico's als gevolg van foutgebruik aan.

Deze handleiding moet als integrerend deel van het betreffende product beschouwd worden, en moet dus zorgvuldig bewaard worden.

Aangezien deze handleiding naar verschillende koelkasten verwijst, zijn de cijfers uitsluitend bedoeld ter informatie. Bepaalde afbeeldingen in de handleiding kunnen details bevatten die lichtjes verschillen van diegene van uw product, zonder dat de essentiële informatie wordt gewijzigd.

De constructeur behoudt zich het recht voor om de inhoud van dit boekje zonder waarschuwing te wijzigen.

2 Algemene waarschuwingen

Voor een correct en veilig gebruik van het product moeten de voorschriften gerespecteerd worden die aangeduid worden in deze handleiding. De constructeur kan niet aansprakelijk gesteld worden voor eventuele schade als gevolg van het niet in acht nemen van de waarschuwingen die aangeduid worden in deze handleiding.

Het product, waarnaar deze handleiding verwijst, is gerealiseerd voor de conservering van melk. Ander gebruik dan hetgene waarvoor het product bestemd is, wordt niet toegestaan. Elk ander gebruik wordt als oneigenlijk en dus als gevaarlijk beschouwd.

Waarschuwingen en belangrijke veiligheidsinstructies in deze handleiding dekken niet alle mogelijke omstandigheden en situaties die kunnen voorkomen. Het is uw verantwoordelijkheid om gezond verstand, voorzichtigheid en zorg te gebruiken bij het installeren, onderhouden en bedienen van uw apparaat.

Dit apparaat is bedoeld voor gebruik in huishoudelijke en soortgelijke toepassingen, zoals:

- keukenkeukens in winkels, kantoren en andere werkomgevingen;
- boerderijen en door klanten in hotels, motels en andere typen woonomgevingen;
- bed & breakfast-type omgevingen;

Dit apparaat is niet bedoeld voor gebruik door personen (inclusief kinderen jonger dan 8 jaar) met beperkte fysieke, sensorische of mentale capaciteiten, of gebrek aan ervaring en kennis, tenzij ze door een persoon onder toezicht of instructie zijn gesteld met betrekking tot het gebruik van het apparaat verantwoordelijk voor hun veiligheid.

Houd toezicht op kinderen om te voorkomen dat ze met het apparaat gaan spelen.

Lees aandachtig de etiketten die aanwezig zijn op de koelkast, bedek ze voor geen enkele reden, en vervang ze onmiddellijk in geval ze beschadigd zijn.

R-600a of R-134a wordt gebruikt als koelmiddel. Controleer het etiket in de koelkast om te zien welk koelmiddel wordt gebruikt voor uw koelkast.

Als er in de koelkast brandbaar gas is (R600a-koudemiddel), vindt u dit etiket op de compressor.



In dit geval moeten een aantal speciale voorzorgsmaatregelen worden genomen:

- plaats de koelkast in een ruime omgevingstemperatuur.
- gebruik de koelkast niet als deze beschadigd lijkt.
- gebruik geen mechanische apparaten of andere middelen om het ontdooiproces te versnellen om schade aan het koelcircuit te voorkomen.
- houd ventilatieopeningen altijd vrij.
- als er koelmiddel uit de leiding lekt, vermijd dan open vuur en plaats alles dat ontvlambaar is weg van het product en ventileer de ruimte onmiddellijk.
- bewaar geen explosieve stoffen zoals spuitbussen met een brandbaar drijfgas in dit apparaat.

Plaats of gebruik geen elektrisch apparaat in de koelkast.

In geval van storingen moet de spanning naar de koelkast uitgeschakeld worden.

De buitengewone onderhoudshandelingen mogen uitsluitend uitgevoerd worden door professioneel gekwalificeerd personeel.

Bepaalde delen van de interne condensatie-unit kunnen warm worden en kunnen scherpe hoeken hebben. Voordat eender welke

handeling van het onderhoud of assistentie wordt uitgevoerd, moet de stroomtoevoer uitgeschakeld worden en moet gewacht worden tot de unit zelf afkoelt. Tijdens de handelingen van het onderhoud en de reiniging moeten gepaste persoonlijke beschermingen gedragen worden volgens de van kracht zijnde normen.

Besteed aandacht aan de verwarmde plank (aanwezig in sommige modellen), aangezien deze in stabiele omstandigheden een vrij hoge temperatuur bereikt.

Het etiket “gevaar op elektrocutie” dat aanwezig is op onderdelen, carters en/of afdekkingen waarschuwt dat indien deze delen worden verwijderd het mogelijk is om de delen onder spanning aan te raken.



Gebruik geen waterstralen en/of schadelijke stoffen om het product te reinigen.

Hou de koelkast uit de buurt van warmtebronnen.

In geval van brand moet een poederblusser gebruikt worden.

Het verpakkingsmateriaal moet verwerkt worden volgens de van kracht zijnde normen.

3 Identificatie van de constructeur

Het product dat wordt beschreven in deze handleiding werd ontworpen en geproduceerd door:

Vitrifrigo s.r.l

Via Giuseppe Mazzini 75 – Frazione Montecchio

61022 VALLEFOGLIA(PU) - Italia,

Tel. +39 0721 154500

Fax + 39 0721 497739

Mail info@vitrifrigo.com

4 Identificatie van de koelkast

Elke koelkast is voorzien van een etiket dat de volgende gegevens bevat:

Type: Melkkoeler

- model
- identificatiecode van de unit
- serienummer

cijfers 1,2: identificatie van de Vitrifrigo-installatie

cijfers 3,4: productiejaar

cijfers 5,6: productieweek

cijfers 7,8,9,10,11,12: voortschrijdend aantal

- klimatologische klasse

N: functionerend van 16 °C tot 32 °C omgevingstemperatuur

4: functionerend tot 30 °C omgevingstemperatuur en 55% rH

T: functionerend van 16 °C tot 43 °C omgevingstemperatuur

5: functionerend tot 40 °C omgevingstemperatuur en 40% rH

- voedingsspanning en voedingsfrequentie
- verbruik in ampère
- stroomverbruik van de kachels (indien aanwezig)
- beschermingsklasse IPX3 (alleen voor producten met verwarmde planken)
- type en hoeveelheid koelmiddel

- expanderend gas voor het isolatieschuim
- LP / HP-druk (alleen voor producten uit de VS)

5 Algemene beschrijving

Het product waarnaar in deze handleiding wordt verwezen, is uitdrukkelijk ontworpen om te worden gekoppeld aan koffieautomaten om te zorgen voor de juiste opslag van melk bij een gecontroleerde temperatuur.

OPMERKING: *de koelkast is niet ontworpen om de melk af te koelen van de omgevingstemperatuur (of daarboven).*

Sommige modellen hebben ook kopjeswarmer planken, voor het warm houden van de kopjes en / of glazen.

Het maximale gewicht van het apparaat (met zijn melkcontainer en lege kopverwarmingsplateaus) is 20 kg.

Het A-gewogen emissiegeluidsdrukkniveau van het apparaat is lager dan 70 dB (A).

6 Beschrijving van de werking

De koelkast functioneert volgens een compressiecyclus van dampen van koelmiddel voor de warmtetransfer van binnen naar buiten, zodat de vooraf bepaalde temperatuur van het aanwezige vloeibare voedingsmiddel constant ordt gehouden. De koelvloeistof onttrekt de warmte aan de lucht via de koude binnenwanden van de koelkast (in contact met de verdamper waarin de vloeistof stroomt), wordt verdampt en bereikt daarna de compressor.

Hier neemt de druk en de temperatuur van het koelmiddel toe. Het wordt daarna naar de condensator gestuurd, waar het wordt gecondenseerd. De koelvloeistof keert langs de capillaire leiding terug in de verdamper, en de cyclus wordt herhaald.

Het niveau van de binnentemperatuur kan gewijzigd worden op de thermostaat die zich achteraan de koelkast bevindt.

In sommige modellen zijn er planken - meestal gemaakt van roestvrij staal - verwarmd door verwarmingselementen die erin zijn geplaatst. De temperatuur van de planken is in het algemeen vast en voor elke plank is er een veiligheidsthermostaat, die het verwarmingselement afsluit in geval van oververhitting.

7 Installatie en gebruik

7.1 Controle van de verpakking

Zodra het pakket arriveert, inspecteert u het, zorgt u ervoor dat het niet wordt omgedraaid en dat het tijdens het transport geen schade heeft opgelopen. Verwijder de verpakking en inspecteer het apparaat op schade van welke aard dan ook.

Gebruik de koelkast niet als er enige twijfel bestaat over de integriteit van de systeemonderdelen.

U moet uw dealer binnen 24 uur na de leveringsdatum op de hoogte stellen van eventuele schade en / of afwijkingen.

7.2 Positionering

Positioneer de koelkast op een horizontaal vlak, en gebruik eventueel de regelbare voetjes om het toestel te nivelleren.

Zorg ervoor dat u bij het verplaatsen van de koelkast niet over de kop gaat lopen of het netsnoer beschadigt.

Bij de keuze van de positie van de koelkast moet er mee rekening gehouden worden dat voor een correcte evacuatie van de warme condensatielucht een lege ruimte van minstens 50 mm (2 in.) moet voorzien worden tussen het achterpaneel van de koelkast en een eventuele wand die zich vóór de koelkast bevindt.

Er wordt aanbevolen om een ruimte van 50 mm (2 in.) te voorzien tussen het bovenste deel van de koelkast en een eventueel laag plafond.

Voor de afstand tot de zijkanten van de koelkast worden geen speciale voorschriften voorzien.

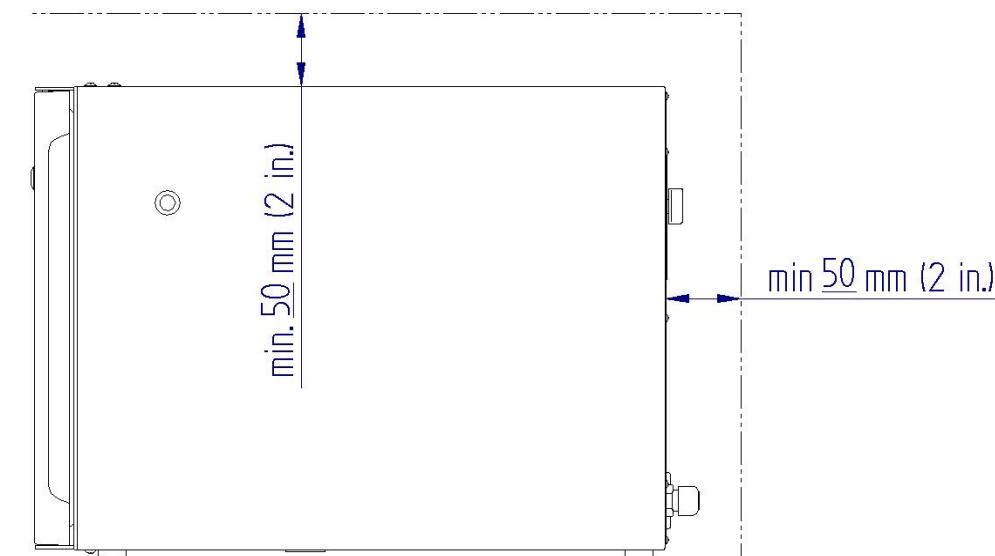

7.3 Collegamento elettrico

De koelkast is voorzien van een IEC aansluiting en een hoofdschakelaar op het achterpaneel.



Het netsnoer dat geschikt is voor het land waarin de koelkast wordt gebruikt, wordt bij het product geleverd.

OPMERKING: *bij sommige modellen komt het netsnoer rechtstreeks uit de binnenkant van de koelkast*

Voordat de stekker van de koelkast in het stopcontact wordt geplaatst, moet gecontroleerd worden of de kenmerken van de stroomtoevoer (voltage, aantal fasen, netfrequentie en elektrische stroomsterkte) overeenkomen met de gegevens die worden aangeduid op het etiket van het product.

Bovendien moet het toestel verplicht aangesloten worden op de aarding. Controleer bovendien of de elektrische installatie, waarop de koelkast wordt aangesloten, is voorzien van een aardingsstelsel, en of dit perfect efficiënt is.

De fabrikant kan niet aansprakelijk gesteld worden voor eventuele letsels aan personen of schade aan voorwerpen als gevolg van het niet in acht nemen van dit voorschrift.

Voor de aansluiting van de koelkast op het stroomnet moet de stekker in het stopcontact geplaatst worden, maar moet het gebruik van adapters, verdeelstekkers zo mogelijk vermeden worden.

Plaats niet meerdere draagbare stopcontacten of draagbare voedingen aan de achterkant van het apparaat.

7.4 Gebruik

De koelkast heeft een (of meer) opening voor het geleiden van de pijp om melk op te nemen uit de container die erin is geplaatst.

OPMERKING: *breng de transparante dop van het gebruik aan op de niet-gebruikte gaten.*

Indien aanwezig, moet de koelkast bij voorkeur worden gebruikt met de meegeleverde tank. Zo niet, dan kan als alternatief melk uit de originele verpakking worden gebruikt.

OPMERKING: *de melkcontainer kan tot de maximale capaciteit met melk worden gevuld.*

OPMERKING: *het maximale gewicht dat wordt toegelaten in het gekoelde compartiment is gelijk aan het gewicht van de melkcontainer (vol met melk)*

7.4.1 Instelling (mechanische thermostaat)

Sommige modellen zijn uitgerust met een mechanische thermostaat, meestal geplaatst op het achterpaneel.



Als de thermostaat op **OFF** is geplaatst, is de koelkast uitgeschakeld.

Als de thermostaat op **MIN** wordt geplaatst, zal de koelkast in werking worden gesteld.

Door de thermostaat naar de **MAX** in te stellen, kunt u - indirect - de interne temperatuur wijzigen.

Het optimale temperatuurinstelbereik voor de toepassing waarvoor de koelkast is ontworpen, ligt tussen de **MIN** en **MAX** instellingen die op de thermostaat zijn aangegeven.

Naarmate de thermostaat dichterbij de **MAX**-positie komt, zal de temperatuur in de koelkast lager worden.

OPMERKING: *De koelkast kan op lagere temperaturen werken dan het niveau dat wordt verkregen door de thermostaat op **MAX** te zetten door de knop met de wijzers van de klok mee langs deze instelling te draaien tot de aanslag. Aangezien deze temperaturen buiten het bereik liggen voor het bewaren van melk, adviseert de fabrikant om de koelkast op deze manier niet te gebruiken.*

Als de koelkast eenmaal is ingeschakeld, begint deze te werken, maar is een bepaalde hoeveelheid tijd (afhankelijk van de externe omstandigheden en de instelling van de thermostaat) nodig om de vereiste interne temperatuur te bereiken.

We raden aan om alleen melk in de koelkast te plaatsen als de interne temperatuur is gestabiliseerd.

7.4.2 Instelling (elektronische thermostaat)

Over het algemeen bevindt de elektronische thermostaat zich op het voorpaneel van het product bij koelkastmodellen.

Er zijn 2 mogelijke versies:

1- Exposeerbaar



2- Verborgenen touch



OPMERKING: Alleen het centrale gedeelte van het paneel is aanraakgevoelig voor een gebied van ongeveer 8 cm breed en 3 cm hoog.

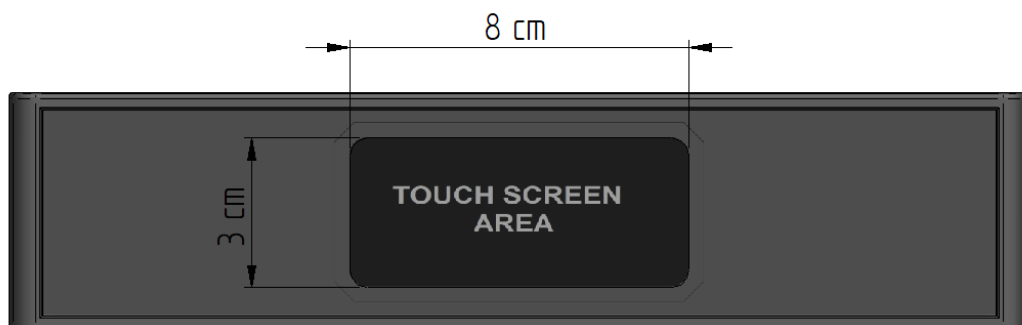

1- Exposeerbaar AAN / UIT schakelen





Wanneer de koelkast is ingeschakeld, maar in de standby-modus staat, wordt op het display van de thermostaat afwisselend UIT en de binnentemperatuur weergegeven.

Houd de knop minstens 3 seconden ingedrukt om de koelkast in te schakelen . U ziet ON op het display en onmiddellijk na de binnentemperatuurwaarde. Door nogmaals op dezelfde knop te drukken, wordt de koelkast uitgeschakeld.

OPMERKING: *samen met de koelkast wordt ook de kopverwarmingsplank (indien aanwezig) ingeschakeld*

Eenmaal ingeschakeld, zal de koelkast werken, maar het zal enige tijd duren (ook afhankelijk van externe omstandigheden en temperatuurinstelling) om de vereiste interne temperatuur te bereiken. Het wordt aanbevolen om melk toe te voegen voorgekoeld in de koelkast, ongeveer 10 minuten na het inschakelen, voor het beste resultaat.

Temperatuur instelling

Om de gewenste temperatuur in te stellen, drukt u op de knop  totdat u de huidige richtwaarde ziet knipperen en past u de waarde aan met de knop  (om te verhogen) en  (om te verlagen); om de nieuwe waarde op te slaan, drukt u nogmaals op de knop .

OPMERKING: *om ervoor te zorgen dat de melk altijd op de door de HACCP toegestane temperatuur wordt gehouden, kan het setpoint alleen binnen een specifiek waardenbereik worden gevarieerd.*

Verwarmde plank voor kopverwarming (indien aanwezig)

De kopverwarmingsplank is verbonden met een speciale AAN / UIT-schakelaar of met de elektronische thermostaat van de koelkast.

Druk in het eerste geval op de AAN / UIT-schakelaar om de verwarming in / uit te schakelen.

Houd in het tweede geval de knop , gedurende 1 seconde ingedrukt.

Wanneer de kopverwarmingsmodule is ingeschakeld, wordt de tekst "AUX" weergegeven op de thermostaat.

Het schap begint te verwarmen en bereikt na 10 minuten de steady-state-temperatuur.

Vervolgens kunt u mokken en / of kopjes plaatsen, waarbij u let op de hoge temperatuur van de plank.



2- Verborgen touch AAN / UIT schakelen

Wanneer de koelkast is aangesloten, maar in standby staat, wordt het  pictogram weergegeven op het thermostaatdisplay.

Om de koelkast in te schakelen, houdt u het pictogram 3 seconden ingedrukt. Tijdens het indrukken geeft de thermostaat een geluidssignaal en verschijnt er een kader op het display in de klokrichting. Zodra het kader compleet is, wordt de koelkast ingeschakeld en wordt de binnentemperatuur weergegeven.



Om de koelkast uit te schakelen vanuit het temperatuurmenu, moet u naar rechts of links vegen totdat het scherm met het  pictogram verschijnt.



Houd het pictogram 3 seconden ingedrukt. Tijdens het indrukken geeft de thermostaat een geluidssignaal en verschijnt er een kader op het display in de klokrichting. Zodra het kader verdwijnt, wordt de koelkast uitgeschakeld en verschijnt er een scherm met alleen het  pictogram.



Zodra de koelkast is ingeschakeld, begint deze te werken, maar het zal enige tijd duren (afhankelijk van de omgevingsomstandigheden en de instellingen van de thermostaat) voordat de gewenste binnentemperatuur is bereikt.

Het wordt aanbevolen om melk toe te voegen voorgekoeld in de koelkast, ongeveer 10 minuten na het inschakelen, voor het beste resultaat.

Temperatuur instelling

Om de gewenste binnentemperatuur in te stellen, veegt u naar rechts of links totdat het scherm verschijnt met de tekst **SET** in de linkerbenedenhoek.



Druk op de tekst **SET** selecteer de gewenste binnentemperatuur door omhoog en omlaag te vegen over de weergegeven cijfers.



Druk opnieuw op **SET** de selectie op te slaan, er zal een bevestigingsgeluid klinken en de thermostaat keert terug naar het vorige scherm

Om terug te gaan naar het scherm waarop de binnentemperatuur wordt weergegeven, veeg naar rechts of naar links totdat het gewenste scherm verschijnt.

OPMERKING: De setpoint kan alleen binnen een specifiek bereik van waarden worden aangepast, afhankelijk van de toepassing waarvoor de koelkast is ontworpen.

Thermostaat vergrendelingsfunctie

Het apparaat beschikt over een functie voor het vergrendelen van de aanrakingen.

Om het apparaat te vergrendelen, moet je je op het scherm met de temperatuurweergave bevinden en van boven naar beneden vegen.

Wanneer de tekst "LoC" op het scherm verschijnt, druk je op het midden van de "o" om de functie in te schakelen.



Het apparaat zal een bevestigingsgeluid afgeven.

Met de vergrendelingsfunctie ingeschakeld, zal elke actie op de thermostaat een visueel (de tekst "LoC") en auditief foutsignaal veroorzaken, behalve de ontgrendelingsactie.

Om het apparaat te ontgrendelen, veeg je van boven naar beneden. Wanneer de tekst "UnL" op het scherm verschijnt, druk je op het midden van de "n" om de functie uit te schakelen. Het apparaat zal een bevestigingsgeluid afgeven.

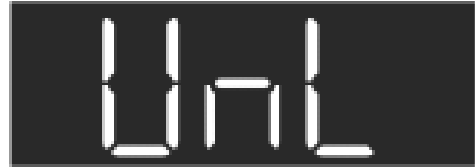

Verwarmde plank voor kopverwarming (indien aanwezig)

Wanneer aanwezig, zijn de verwarmingsrekken verbonden met een speciale ON/OFF-schakelaar of met de elektronische thermostaat van de koelkast.

In het eerste geval is het voldoende om de speciale ON/OFF-schakelaar in te schakelen om de werking van de verwarmingsrekken te activeren/deactiveren.

In het tweede geval moet je de thermostaat bedienen:

veeg naar rechts of naar links totdat het scherm verschijnt met de tekst. **AUX**.



Houd de tekst **AUX** 3 seconden ingedrukt. Tijdens het indrukken geeft de thermostaat een geluidssignaal en verschijnt er een kader op het display in de klokrichting. Zodra het kader is voltooid, wordt het verwarmingsrek ingeschakeld en verschijnt er een witte lijn boven de tekst **AUX** om de 'aan' status aan te geven.



Om terug te gaan naar het scherm waarop de binnentemperatuur wordt weergegeven, veeg naar rechts of naar links.

OPMERKING: Bij ingeschakeld rek wordt de tekst **AUX** ook weergegeven op het scherm waarop de binnentemperatuur wordt weergegeven.



Het rek begint zich op te warmen en bereikt de bedrijfstemperatuur na ongeveer 10 minuten. Plaats de kopjes met de opening in contact met het verwarmde rek. Deze handeling moet met bijzondere zorg worden uitgevoerd, aangezien het rek, eenmaal op temperatuur, vrij hoge temperaturen bereikt.

Om het rek uit te schakelen, veeg naar rechts of naar links totdat het scherm verschijnt met de tekst **AUX**.

Houd de tekst **AUX** 3 seconden ingedrukt. Tijdens het indrukken geeft de thermostaat een geluidssignaal en verschijnt er een kader op het display in de klokrichting. Zodra het kader is voltooid, wordt het verwarmingsrek uitgeschakeld en verdwijnt de witte lijn boven de tekst **AUX** om de status 'uit' aan te geven.



7.4.3 Melksensor sensor (indien aanwezig)

De niveausensor detecteert de aanwezigheid van melk in de container en genereert een alarm wanneer het niveau onder een bepaald niveau valt (meestal tussen 0,5 l en 1 l) melk.

Als de sensor is aangesloten op de digitale thermostaat, wordt het alarm weergegeven door een knipperend "AS" of "EAL" teken en ook door een zoemer.

In sommige producten komt het sensorsignaal uit de koelkast (via een connector) en is rechtstreeks op de koffiemachine aangesloten.

7.4.4 Aansluiting van de externe niveausensor

Als er een 6-pins connector aan de achterkant van de koelkast zit, is het mogelijk om verbinding te maken om de melktemperatuur en het signaal van de melkdetectiesensor uit te lezen.

Hieronder staat het aansluitschema:

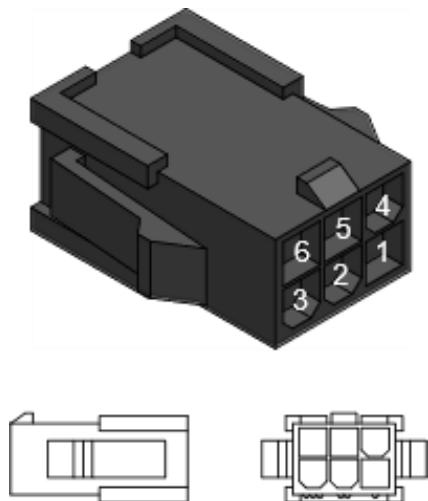

AANSLUITINGEN:

- 1 - Niveausensor
- 2 - Niveausensor
- 3 - --
- 4 - Sonde
- 5 - Sonde
- 6 - --

OPMERKING:

Sonde: NTC 10K
Sensor: ON/OFF-relais

CONNECTORKENMERKEN:

Housing: 46993-0610 (of compatibel)
Crimp: 39-00-0068 (of compatibel)

7.5 Ontdooiing

In geval de koelkast zeer lang in werking blijft, is het mogelijk dat een rijplaag wordt gevormd op de binnenwanden.

Als de dikte van de rijplaag aanzienlijk wordt, wordt aanbevolen om de koelkast te ontdooien zodat een goed rendement van het product wordt gegarandeerd en een groter energieverbruik wordt vermeden. Om het apparaat te ontdooien, schakelt u het uit; we raden aan de deur van de koelkast open te laten om deze handeling te versnellen.

Gebruik nooit gereedschap of enig ander gereedschap om ijs te verwijderen, dit kan de verdamper beschadigen, die in contact staat met de binnenwanden van de koelkast. De fabrikant kan geen aansprakelijkheid aanvaarden voor schade aan het apparaat veroorzaakt door het niet naleven van deze aanbeveling..

OPMERKING: *Laat de melkcontainer tijdens het ontdooien niet in de koelkast staan.*

Aan het einde van de ontdooiperiode, na het reinigen en grondig drogen van de binnenwanden van de koelkast, zet u hem aan.

7.6 Reiniging en onderhoud

Volgens de huidige voorschriften met betrekking tot gezondheid en veiligheid, is de exploitant verantwoordelijk voor de hygiëne van materialen die met levensmiddelen in contact komen en moet hij de eenheid onderhouden en reinigen, waardoor de vorming van bacteriën wordt voorkomen.



CAUTION

Disconnect from supply source before servicing

Voordat u enige reinigings- en / of onderhoudswerkzaamheden uitvoert, moet u de elektrische voeding naar de koelkast loskoppelen.

Deze belangrijke informatie staat op een plaatje dat op de achterkant van het product is geplaatst.

De buitenkant van de koelkast (met plastic bekleed staal) kan gereinigd worden met lauw water, moet daarna gespoeld worden met koud water en gedroogd worden met een zachte doek.

De binnenkant van de koelkast, nadat de recipiënten met melk of soortgelijke vloeibare voedingsmiddelen werden verwijderd, moet gereinigd worden met lauw water en eventueel met azijn als moet ontvet worden. Spoel daarna met water en droog met een zachte doek. Gebruik absoluut geen schuurmiddelen, reinigingsmiddelen of zeep.

Het is ook raadzaam om ervoor te zorgen dat de luchtgekoelde condensor van de koeleenheid aan de achterkant van het apparaat schoon is. Als het apparaat bijzonder verstopt is met stof, moet dit worden verwijderd met een stofzuiger.

In het geval van langdurige stilstand, raden wij u aan om de koelkast los te koppelen van de stroomtoevoer, volledig te legen, schoon te maken en de deur enigszins open te laten om schimmelvorming en / of onaangename geuren te voorkomen.

7.7 Buitengewoon onderhoud en assistentie

Onderhouds- en onderhoudswerkzaamheden aan de koelkast moeten worden uitgevoerd door gekwalificeerd onderhoudspersoneel.

Toegang tot het servicegebied is alleen toegestaan voor personen met kennis van zaken en praktische ervaring met het apparaat, vooral met betrekking tot veiligheid en hygiëne. Ze moeten uitgerust zijn met de juiste persoonlijke veiligheidsvoorzieningen.

De koelkast moet zo worden opgesteld dat zorg en onderhoud niet worden belemmerd.

8 Verwerking

Als de koelkast buiten dienst moet gesteld worden, mag ze niet bij het huishoudelijk afval geplaatst worden maar moet ze naar een centrum voor gescheiden afvalinzameling gebracht worden. Dit wordt duidelijk aangeduid door het symbool  op het etiket van het product.

Voor de verwerking moet u zich wenden tot gespecialiseerde en gecertificeerde centra, conform de van kracht zijnde wetten.

Als het product niet correct verwerkt wordt, kan dit potentieel schadelijke effecten voor het milieu hebben als gevolg van bepaalde stoffen die in het product zelf aanwezig zijn. Het koelmiddel dat aanwezig is in de installatie mag niet in het milieu gestort worden.

De illegal of oncorrecte verwerking van het product heeft wettelijke administratieve en/of strafrechtelijke sancties tot gevolg, zoals voorzien wordt door de van kracht zijnde wetten.

9 Garantie

De garantie geldt vanaf de datum van levering aan de eindgebruiker. De verkoper moet tijdens de garantieperiode steeds eventuele storingen kunnen controleren.

Eisen die de bovenstaande termen overschrijden, en vooral schadevergoedingen als gevolg van beschadigingen, worden uitgesloten uit de garantie.

De verkoper moet onmiddellijk en schriftelijk op de hoogte gesteld worden van eventuele materiaaldefecten.

De garantie is niet geldig voor het volgende:

- elk deel dat onderhevig is aan slijtage. Dit omvat de melkrecipiënten, de melkhouders en de pakking van de deur.
- storingen als gevolg van effecten van weersinvloeden, en chemische, elektrochemische of elektrische invloeden.
- storingen als gevolg van het niet in acht nemen van de gebruiksaanwijzingen, de regelingen, het onderhoud en de reiniging van het toestel.
- storingen als gevolg van het niet gebruiken van originele reserveonderdelen of een oncorrecte assemblage door de koper of derden, foute behandeling of nalatigheid.
- oneigenlijke wijzigingen die werden uitgevoerd zonder toestemming van de fabrikant, evenals herstellingen aan delen, door de koper of derden.
- storingen als gevolg van oneigenlijk of ongepast gebruik.

10 Gids voor het oplossen van problemen

De volgende tabel geeft advies betreffende de uit te voeren controles in geval de koelkast niet correct zou functioneren.

Als na deze aanbevolen controles nog geen regelmatige functionering wordt verkregen, moet de assistentiedienst gecontacteerd worden.

Probleem	Waarschijnlijke oorzaak	Oplossing
De koelkast begint niet te functioneren	Stroomtoevoer	Zorg ervoor dat het netsnoer correct in het stopcontact is gestoken Zorg ervoor dat de automatische schakelaar op het elektrische paneel van het systeem aanstaat Zorg ervoor dat het netsnoer niet is beschadigd en / of kapot is
	Thermostaat	Zorg ervoor dat de digitale thermostaat is ingesteld op "AAN"
De koelkast is lawaaiërig	Positionering	Zorg ervoor dat de koelkast op de juiste manier waterpas staat Zorg ervoor dat de koelkast niet in aanraking komt met meubels of andere voorwerpen die de trillingen ervan kunnen verhogen
	Leidingen koelmiddel	Zorg ervoor dat de leidingen en / of componenten van het koudemiddelcircuit elkaar niet raken. Dit is een controle die alleen mag worden uitgevoerd door een gespecialiseerde servicemonteur
Het koelrendement van de koelkast is onvoldoende	Deur sluiting	Zorg ervoor dat de deur correct is gesloten en dat de pakking op geen enkel punt is beschadigd
	Positionering	Zorg ervoor dat de koelkast niet te dicht bij de warmtebron staat
	Condensator	Zorg ervoor dat de koelkast is geplaatst zodat de condensorlucht correct kan worden afgevoerd Zorg ervoor dat de condensorventilator correct draait Controleer de condensor op stof en maak deze indien nodig schoon
	Ontdooling	Zorg ervoor dat de binnenkant van de koelkast niet overmatig bedekt is met ijs. Ontdooi het indien nodig
De kopverwarming werkt niet	Thermostaat	Zorg ervoor dat "AUX" wordt weergegeven in de digitale thermostaat
	Stroomvoorziening	Zorg ervoor dat de elektrische aansluiting niet is beschadigd. Dit is een controle die alleen mag worden uitgevoerd door een gespecialiseerde servicemonteur



ミルク貯蔵のための冷蔵庫

設置・使用・支援マニュアル

オリジナルインストラクション



目次

1. このマニュアルの目的
2. 注意事項
3. メーカーの識
4. 冷蔵庫の識別
5. 本製品について
6. 動作説明
7. 設置と使用
 - 7.1 梱包内容の確認
 - 7.2 設置
 - 7.3 電気接続
 - 7.4 使用
 - 7.5 霜取り
 - 7.6 掃除とメンテナンス
 - 7.7 特殊メンテナンスと修理
8. 廃棄
9. 保証請求
10. ラブルシューティング

1 このマニュアルの目的

このマニュアルは、クーラーをご使用になるお客様に、この製品の正しい設置、起動、使用、メンテナンス、さらに掃除に関する説明と便利な情報を提供するだけでなく、残留リスクまたは誤った使用により起こり得る可能性のあるリスクに関する情報を提供します。

このマニュアルを、該当する製品の一部と見なし、大切に保管してください。

このマニュアルはさまざまな冷蔵庫に言及しているので、その図は情報提供のみを目的としています。このマニュアルに記されている図の中には、その詳細や部品が、お客様がお使いのものとはわずかに違う場合がありますが、これが基本情報の内容を変えるものではありません。

メーカーは、必要に応じて、このマニュアルを予告なく、いつでも変更する権利を有します。

2 注意事項

本製品を安全に正しくご使用いただくためにも、このマニュアルに記載されている規則とガイドラインに従ってください。メーカーでは、このマニュアルに記載されている注意事項を遵守しなかったことに起因する損害について、一切責任を負いません。

このマニュアルで説明する製品は、ミルクまたは同様の飲み物を保存するために開発されています。意図された以外の目的での使用は許可されていません。その他の使用は、不適切な使用と見なされ、大変危険です。

このマニュアルの警告と重要な安全指示は起こり得るすべての状態と状況を網羅していません。アプライアンスを設置、保守、および操作するときには、常識、注意、および注意を払う必要があります。

この装置は、家庭用および次のような用途に使用されることを意図しています。

- 店舗、事務所、その他の職場環境のスタッフ用キッチンエリア;
- ホテル、モーテル、その他住宅タイプの環境にある農家および顧客による。
- ベッド&ブレイクファーストタイプの環境

この製品は、身体的・感覚的・精神的な能力または経験と知識の欠如した人（子供を含む）の使用には適していません。ただし、彼らの安全責任者から本製品の使用について説明を受け、責任者の監督下にある場合はその限りではありません。

小さいお子様が、この製品で遊ばないように注意してください。

冷蔵庫に貼付されているラベルをしっかりと読み取ってください。これらのラベルを覆い隠すことなく、ダメージを受けてしまった際はすぐに貼り替えてください。

冷媒にはR-600aまたはR-134aを使用しています。冷蔵庫に使用されている冷媒を確認するには、冷蔵庫の内側の定格ラベルを確認してください。

冷蔵庫内に可燃性ガス（R600a冷媒）がある場合は、コンプレッサーにこのラベルがあります。



この場合、特別な注意を払う必要があります。

- 冷蔵庫を適切な大きさの周囲に置きます。
- 冷蔵庫が破損していると思われる場合は、使用しないでください。
- 冷凍回路の損傷を避けるために、霜取りプロセスを加速するために機械装置やその他の手段を使用しないでください
- 換気口を常に空けてください。
- パイプから冷媒が漏れる場合は、裸火を避け、可燃物を本製品から遠ざけて直ちに換気してください。
- エアゾール缶などの爆発性物質を保管しないでください。この電気器具の可燃性推進薬。

冷蔵庫の中に電気器具を置いたり使用したりしないでください。

冷蔵庫の中に電気器具を置いたり使用したりしないでください。

不具合が発生した場合は、冷蔵庫の電源を切ってください。

特殊メンテナンスを行うことができるのは、資格を持った専門家のみです。

冷蔵庫内の復水器には、熱を帯びたり、鋭利なポイントが含まれたりしている可能性があります。通常とは異なるメンテナンスまたは修理を行う前には、電源を切り、本製品の熱が冷めるまで、しばらくお待ちください。掃除やメンテナンスを行う時は、必ず、現在の規格に準拠した適切な個人用保護具を着用してください。

定常状態ではかなり高温になるので、加熱された棚（一部のモデルにはあります）に注意してください。

部品やケースまたはカバーに貼付されている「感電注意」ラベルは、これらの部品を取り外してしまうと、通電部品に接触してしまう危険があることを示しています。



この冷蔵庫に水をかけないでください。絶対に掃除に有害物質を使用しないでください。

この冷蔵庫を熱源にさらさないでください。

火災が起きた場合は粉末消火器を使用してください。

梱包材は、現行の規定に従って処分してください。

3 メーカーの識別

このマニュアルで説明する製品の設計と製造は以下の会社が行っております。

Vitrifrigo s.r.l

Via Giuseppe Mazzini 75 – Frazione Montecchio

61022 VALLEFOGLIA(PU) - Italia,

電話番号+39 0721 154500

Fax 番号 + 39 0721 497739

メールアドレス info@vitrifrigo.com

4 冷蔵庫の識

各冷蔵庫には、以下の情報を記した識別ラベルが貼付されています。

タイプ：ミルククーラー

- モデル
- 識別コード
- VF 通し番号

数字 1,2 : Vitrifrigo 植物の識別

数字 3,4 : 製造年

数字 5,6 : 製造週

数字 7,8,9,10,11,12 : プログレッシブ番号

- 気候クラス

N: 16°Cから最大32°Cの周囲温度で機能

4 : 周囲温度30°C、相対湿度55%まで機能

T : 16°Cから最大43°Cの周囲温度で機能

5 : 最高40°Cの周囲温度および40%のrHまで機能する

- 電源電圧
- 消費電流 (A)
- ヒーターの現在の消費量 (存在する場合)

- IPX3保護等級（加熱棚付き製品のみ）
- 冷媒の種類と量
- 断熱フォーム用の膨張性ガス
- LP/HP圧力（米国製品のみ）

5 本製品について

このマニュアルで言及されている製品は明示的に制御された温度でミルクの正しい保管を保証するためにコーヒーメーカーと結合するように設計されています。

注: 冷蔵庫は、牛乳を周囲温度（またはそれ以上）から冷却するようには設計されていません。

いくつかのモデルはまたコップおよび/またはガラスの熱い維持のためのコップのより暖かい棚を備えています。

。装置の最大重量（ミルクコンテナと空のカップウォーマーシェルフ付き）は20 kgです。

機器のA加重放射音圧レベルは70 dB（A）以下です。

6 動作説明

この冷蔵庫は、中から外へと熱を伝達する蒸気圧縮冷凍サイクルを使用しております。これにより、事前に設定した安定温度の冷蔵庫内部に保存した飲み物を維持します。

冷媒は、圧縮機に入る前に、冷蔵庫内側の冷えた内壁（内部が蒸発器と接している）を通過して、空気から熱を奪って蒸発します。ここで冷媒の温度と圧力が上昇し、この冷媒は空冷凝縮器を通り、凝縮されます。最後に、管径の細いキャピラリーチューブを通過して、蒸発器内で液体冷媒へと戻ります。

内部温度は（機械式または電子式）サーモスタットを使用して変更できます。

一部のモデルでは、棚の中に挿入された発熱体で加熱された棚 - 通常はステンレス鋼製 - があります。棚の温度は一般に固定されており、各棚には安全なサーモスタットがあり、過熱した場合には発熱体を遮断します。

7 設置と使用

7.1 梱包内容の確認

梱包が到着したら、内容物がひっくり返っていないか、輸送時に損傷を受けていないか、すぐに点検してください。梱包を解き、冷蔵庫が一切ダメージを受けていないか確認してください。

システム部品の状態に疑いの余地がある場合は、冷蔵庫を使用しないでください。

購入日から遅くとも24時間以内に、任意の損傷または異常について販売店に通知する必要があります。

7.2 設置

冷蔵庫は水平面に設置してください。必要に応じて、平行にするため調整脚を使用してください。

冷蔵庫を動かして位置決めするときは、転倒したり、電源コードを傷つけないように注意してください。

冷蔵庫の位置を決定する際、凝縮器の熱を放出するため、冷蔵庫の背面パネルと壁の間に少なくとも50mm（2インチ）の隙間をあける必要があります。

冷蔵庫の上面パネルと壁の間も同様に少なくとも50mm（2インチ）の隙間があくようにしてください。

冷蔵庫の両側の隙間に関しては、特に指定はありません。

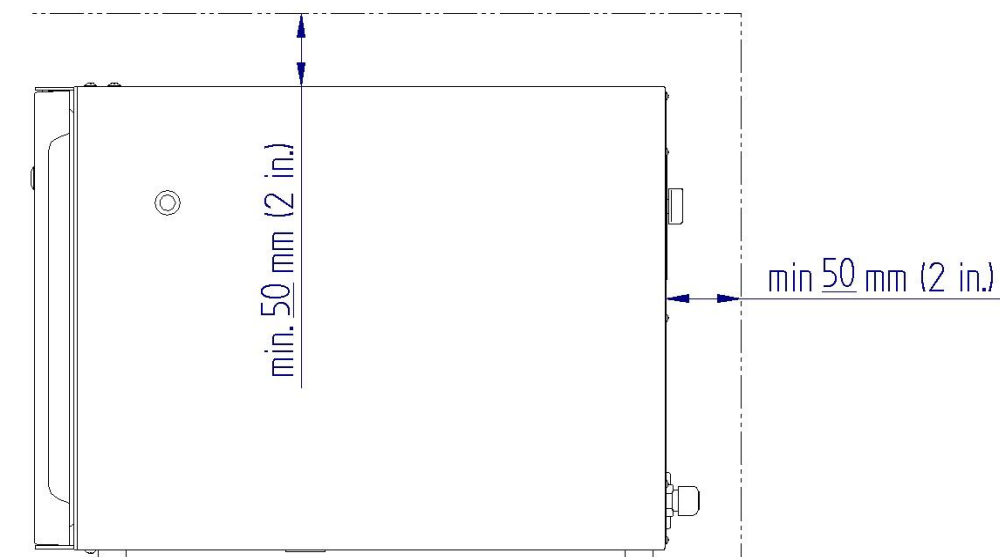

7.3 電気接続

冷蔵庫は、一般に背面パネルにIEC接続ソケットと主電源スイッチを備えています。



冷蔵庫を使用する国に適した電源コードが製品に付属しています。

注:一部のモデルでは、電源コードは冷蔵庫の内側から直接出ています。

冷蔵庫を主電気回線に接続する前に、その電源が、本製品に貼付されているラベル（電圧、相数、周波数ネットワーク、アンペア）と同じ内容に適しているか確認してください。

冷蔵庫のアース接地は義務となっています。そのため、冷蔵庫を接続する電気システムが接地しているか、さらに接地システムが完璧に機能しているか確認してください。

上記の指示に従わなかったことに起因する人的および物的損害について、メーカーでは一切の責任を負いません。

冷蔵庫を主電気回線に接続するには、できる限り、アダプタや延長コードやテーブルタップを使用せずに、電気ソケットにプラグを挿入してください。これらの使用が不可欠となる場合は、現行の安全規定を準拠した製品を使用し、決して容量（電流）を超えないように注意してください。

アプライアンスの背面に複数のポータブルコンセントまたはポータブル電源を配置しないでください。

7.4 使用

冷蔵庫には、内側に置かれた容器から牛乳を拾うためにパイプを通すための1つ（またはそれ以上）の穴。

注: 使用されていない穴に専用の透明キャップをかぶせてください。

冷蔵庫が備え付けられている場合は、タンクを備えた状態で使用することが望ましいです。そうでない場合は、元のパッケージの牛乳を代わりに使用できます。

注: 牛乳容器は最大容量まで牛乳で満たすことができ。

注: 冷蔵室に入ることができる最大重量は、牛乳容器の重量（牛乳いっぱい）と同じです。

7.4.1 設定（メカニカルサーモスタット）

一部のモデルは、一般的に背面パネルに配置されている機械的なサーモスタットを備えています。

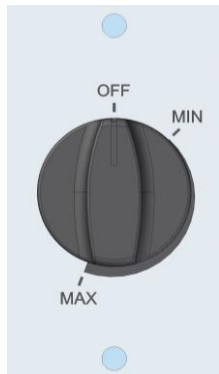

OFF位置では、冷蔵庫の電源は切れます。

サーモスタットをMINに移動すると、冷蔵庫が起動します。

MAXに向かってサーモスタットを調整すると、間接的に内部温度を変更できます。

冷蔵庫が設計されている用途に最適な温度調整範囲は、サーモスタットに表示されているMINとMAXの設定の間です。

サーモスタットが最大位置に近づくにつれて、冷蔵庫内の温度は低くなります。

注:この設定を超えてダイヤルを時計回りに回して、サーモスタットをMAXに設定した場合よりも低い温度で冷蔵庫を動作させることができます。

しかしながら、これらの温度はミルクを貯蔵するための範囲外であるので、製造業者はこのように冷蔵庫を使用することに対して忠告する。

電源を入れると冷蔵庫は動作を開始しますが、必要な内部温度に達するには一定の時間がかかります（外部条件およびサーモスタット設定によって異なります）。

内部温度が安定したら、冷蔵庫の中に牛乳を入れることをお勧めします。

7.4.2 設定（電子サーモスタット）

一般的に、電子式サーモスタットが搭載された冷蔵庫モデルでは、これが製品の前面パネルに配置されています。

2つのバージョンがあります：

1- 露出型



2- 隠しタッチタイプ



注: パネルの中央部分のみがタッチ感知可能で、約幅8cm、高さ3cmのエリアです。

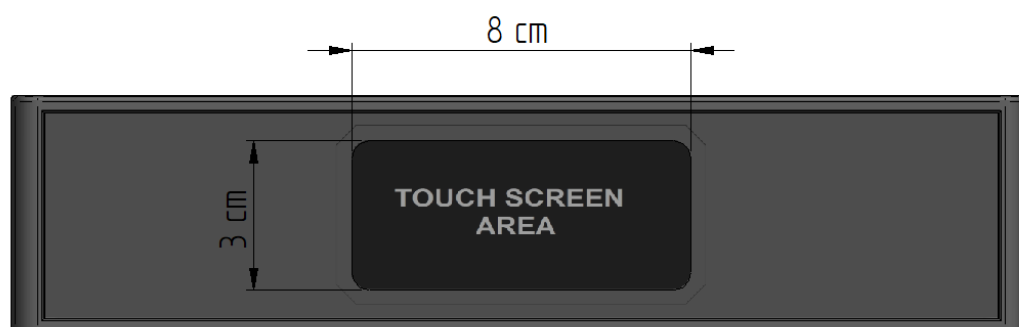

1- 露出型

ON / OFF切り替え





冷蔵庫の電源が入っているがスタンバイモードでは、サーモスタットのディスプレイにはOFFと内部温度の値が交互に表示されます。

冷蔵庫の電源を入れるには、ボタンを押したままにしま[△]。少なくとも3秒間押した。あなたはディスプレイの上[△]にそして内部温度値の直後にONを見るでしょう。同じボタンをもう一度押すと、冷蔵庫の電源が切れま。

注: 冷蔵庫と一緒に、カップウォーミングシェルフ（もしあれば）もON

電源を入れると冷蔵庫は動き始めますが、必要な内部温度に到達するまでにはしばらく時間がかかります。牛乳を加えるのもおすすめです最良の結果を得るには、スイッチを入れてから約10分間冷蔵庫内で予冷してください。

温度設定

希望の温度に設定するには、ボタンを押してください  現在の設定値が点滅するまで、ボタンを使って値を調整します [△] （増やす）そして [▽] （減らす）新しい値を保存するには、もう一度ボタンを押し 

注:牛乳が常にHACCPで許容される温度に維持されるように、設定値特定の値の範囲内でのみ変更できます。

カップ加温用の加熱棚（もしあれば）

カップウォーミングシェルフは、専用のON/OFFスイッチまたは冷蔵庫の電子サーモスタットに接続されています。

前者の場合、ON/OFFスイッチを押してヒーターを有効/無効にします。

後者の場合は、ボタン  を1秒間押し続けます。

カップウォーマーモジュールの電源を入れると、サーモスタットに「AUX」という文字が表示されます。棚は加熱を開始し、10分後には定常状態の温度になります。次に、棚の高温に注意しながら、マグカップやカップを置くことができます。



2- 隠しタッチタイプ ON / OFF切り替え

冷蔵庫が通電しているがスタンバイ状態の場合、サーモスタットのディスプレイにアイコンが表示されます。

冷蔵庫を起動するには、アイコンを3秒間押し続けます。押している間にサーモスタットが音を発し、ディスプレイに時計回りの枠が表示されます。枠が完成すると冷蔵庫が起動し、内部温度が表示されます。



冷蔵庫を温度表示画面からオフにするには、画面を右または左にスワイプしてアイコンが表示される画面に移動する必要があります。



アイコンを3秒間押し続けます。押している間にサーモスタットが音を発し、ディスプレイに時計回りの枠が表示されます。枠が消えると冷蔵庫がオフになり、アイコンだけが表示された画面が現れます。



電源を入れると、冷蔵庫は動作を開始しますが、所定の内部温度に達するまでには、外部の条件やサーモスタットの設定によって異なる時間が必要です。牛乳を加える

のもおすすめですが最良の結果を得るには、スイッチを入れてから約10分間冷蔵庫内で予冷してください。

温度設定

所定の内部温度を設定するには、画面を右または左にスクロールして、左下隅に **SET** という文字が表示される画面を探してください。



画面の **SET** を押し、表示された数字を上下にスクロールして、希望する内部温度を選択してください。



もう一度 **SET** を押して選択を保存します。確認の音が鳴り、サーモスタットは前の画面に戻ります。内部温度が表示されている画面に戻るには、右または左にスクロールして、希望の画面に到達してください。

注: 設定温度は、冷蔵庫が設計された用途に応じた特定の範囲内でのみ変更できます。

サーモスタットロック機能

デバイスにはタッチ入力をロックする機能が備わっています。

ロックするには、温度表示画面を表示している状態で、画面上部から下部へスワイプします。画面に「LoC」と表示されたら、「o」の中央を押してロック機能を有効にしてください。



デバイスは確認音を発します。

ロック機能が有効な場合、サーモスタット上で実行されるあらゆる操作は、エラーを示す視覚的なメッセージ（「LoC」）および警告音を生成します。ただし、ロック解除の操作は例外です

ロックを解除するには、画面上部から下部へスワイプします。画面に「UnL」と表示されたら、「n」の中央を押してロック機能を無効にしてください。



デバイスは確認音を発します。

カップ加温用の加熱棚（もしあれば）

存在する場合、加熱棚は専用のON/OFFスイッチまたは冷蔵庫の電子サーモスタットに接続されています。前者の場合、加熱棚の動作をオン/オフするには、専用のON/OFFスイッチを操作するだけです。

後者の場合は、サーモスタットを操作する必要があります。右または左にスクロールして、**AUX** という文字が表示される画面に到達してください。

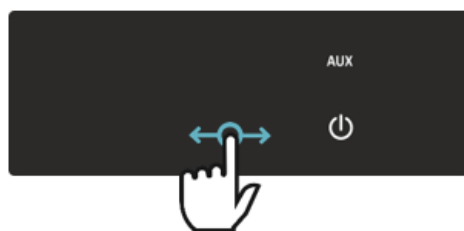

AUX の文字を3秒間押し続けてください。押ししている間、サーモスタットが音を鳴らし、ディスプレイに時計回りの枠が表示されます。枠が完了すると、加熱棚がオンになり **AUX** の文字の上に白い線が表示され、状態「オン」であることを示します。



内部温度が表示されている画面に戻るには、右または左にスクロールしてください。

*注: 加熱棚がオンの状態では、内部温度が表示されている画面にも **AUX** の文字が表示されます。*



加熱棚は加熱を開始し、約10分後に定常温度に達します。カップは開口部を加熱棚に接触させて置いてください。この操作は特に注意して行ってください。なぜなら、加熱棚は定常温度でかなり高温になります。

加熱棚をオフにするには、右または左にスクロールして **AUX** の文字が表示される画面に到達します。

AUX の文字を3秒間押し続けてください。押ししている間、サーモスタットが音を鳴らし、ディスプレイに時計回りの枠が表示されます。枠が完了すると、加熱棚がオフになり **AUX** の文字の上にあった白い線が消え、「オフ」の状態を示します。



7.4.3 ミルクレベルセンサーが機能している（存在する場合）

レベルセンサーは、容器内のミルクの存在を検出し、そのレベルが一定レベル（一般的に0.5Lから1L）のミルクを下回るとアラームを生成します。

センサーがデジタルサーモスタットに接続されている場合、アラームは点滅する"AS"または"EAL"サインとブザーによっても表示されます。

いくつかの製品では、センサー信号は冷蔵庫から出て（コネクタを通して）そしてコーヒーメーカーに直接接続されています。

7.4.4 外部レベルセンサーの接続

冷蔵庫の背面に6ピンのコネクタがある場合、牛乳の温度や牛乳検出センサーの信号を読み取るために接続することが可能です。

以下に配線図を示します：

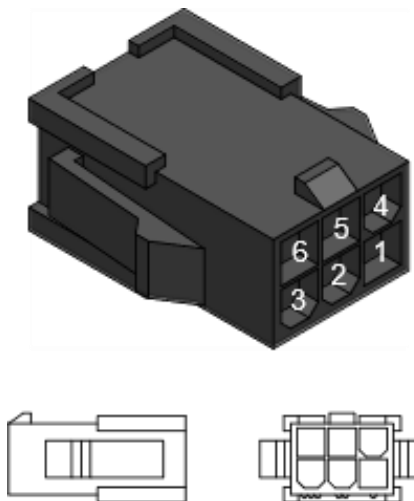

接続：

- 1 - レベルセンサー
- 2 - レベルセンサー
- 3 - --
- 4 - プローブ
- 5 - プローブ
- 6 - --

注意：

プローブ: NTC 10K
センサー: ON/OFF リレー

コネクタ仕様：

ハウジング: 46993-0610 (互換)
端子: 39-00-0068 (互換)

7.5 霜取り

冷蔵庫を長時間運転したままにすると、その内壁に氷ができる可能性があります。

氷がかなり厚くなったら、良い電気器具の効率を保証し続け、より高い電力消費を避けるために、冷蔵庫を解凍することをお勧めします。

アプライアンスを解凍するには、スイッチをオフにします。

この操作を高速化するために、冷蔵庫のドアを開けたままにしておくことをお勧めします。

氷を取り除くために道具や道具を使わないでください。冷蔵庫の内壁に接触している蒸発器を損傷する恐れがあります。製造業者は、この推奨事項に従わなかったために発生したアプライアンスの損傷について一切の責任を負いません。

*注*霜取り作業中は、牛乳容器を冷蔵庫の中に入れてたままにしなさい。

霜取り作業が終了したら、冷蔵庫の内壁を掃除して完全に乾かした後、電源を入れます。

7.6 掃除とメンテナンス

健康と安全に関する現在の規制の下では、オペレータは食品接触材料の衛生管理に責任があり、細菌の形成を防

ぐためにユニットを維持し、清掃しなければなりません。



CAUTION

Disconnect from supply source before servicing

清掃やメンテナンス作業を行う前に、冷蔵庫の電源を切ってください。

この重要な情報は製品の裏側に置かれたプレートに書かれています。

冷蔵の外側（プラスチック鋼板）は、最初は温水で洗ってから、冷水できれいにして、柔らかい布で乾燥させてください。研磨製品は使用してください

。冷蔵内を掃除する際は、ミルクまたは同様の飲み物用タンクを取り出した後、温水で汚れを拭き取ってください。水できれいにしたら、柔らかい布で乾燥させてください。粉碎製品、洗剤または石けんは決めて使用してください。

さらに、冷蔵室背面にある冷却装置の空冷凝縮器がきれいかどうか確認することをお勧めします。目詰まりがひどい場合は、掃除機を使用して、埃を取り除いてください。

長期間使用しない場合は、電源から冷蔵を抜き取り、完全に空いて、掃除をしてから、カビや異臭を防止するため、ドアをわかってに開いた状態に維持してください。

7.7 特殊メンテナンスと修理

冷蔵庫の修理とメンテナンスを確実に行うことができるのは、資格を持った専門家のみです。

修理領域にアクセスできるのは、特のその安全と衛生的観点から、この装置に関する知識と実践的経験を持った人のみとなっています。

管理やメンテナンスの妨げとなるような冷蔵庫の設置はしないでください。

8 廃棄

この冷蔵庫が使用できなくなった場合、家庭用ごみとして処分することはできません。リサイクルセンターにお持ち込みいただく必要があります。これは、製品ラベルのシンボルによっても記されています 

現行の規定に従い正式な認可を受けた、専門のごみ収集センターを利用してください。

正しい廃棄が行われない場合、使用されている特定の物質の関係で、環境に害をもたらす可能性があります。

システム内の冷媒は、普通ごみとして処分することができません。

不適切な処分または製品の不法投棄は、現行の規定に記されている通り、行政上/犯罪上の厳しい法的罰則につながります。

9 保証請求

保証期間は、エンドユーザーへ納品された日からのスタートとなります。

販売店は、常に、この保証期間内に発生した不具合を修理しなければなりません

。特に重大な損害を受けての損害賠償請求など、この保証期間外の請求については、法律によって許される範囲内において除外されます。

素材の欠陥は直ちに書面にて販売店に報告しなければなりません。

以下については保証対象とはなりません。

- すべての摩耗・消耗部品—これには、ミルクタンクやミルク回路部品、さらにドアのパッキンが含まれます。
- 気象要因、化学的・電気化学的または電氣的要因に起因する不具合
- 本製品の使用上の注意、ルール、メンテナンスおよびお手入れに関する処理に従わなかったことに起因する不具合

- 純正部品を使わなかったこと、または購入者もしくは第三者による誤った組み立て、または誤ったもしくは不注意な取り扱いに起因する不具合
- 当社の同意なしで誤った変更が行われた場合、または購入者もしくは第三者によって修理や再調整が行われた場合
- 不適切または意図しない使用に起因する故障

10 トラブルシューティング

以下の表は、冷蔵庫の誤動作が生じた際に行う点検に関する情報が含まれています。

ここに記載されている点検を行っても冷蔵庫が正しく機能しない場合は、お近くのアシスタントサービスまでお問い合わせください。

問題	推定される原因	解決策
冷蔵庫が起動しない	電源系統	電源コードが電源ソケットに正しく差し込まれているか確認してください。 ネットワークの電気パネルの自動ブレーカーがオンになっているか確認してください。 電源コードが破損していないか、壊れていないか確認してください。
	サーモスタット	サーモスタットがOFFにセットされていないか確認してください。
冷蔵庫がうるさい	位置	冷蔵庫がきちんと水平に置かれているか確認してください。 冷蔵庫が、その振動を増大させる可能性のある備品やその他の物に接触していないか確認してください。
	冷媒管	冷媒管または冷媒回路部品が接触していないか確認してください。この点検を行うことができるのは、専門の修理エンジニアのみです。
冷蔵庫の冷却能力が不十分	ドアの開閉	ドアが正しく閉じられているか確認してください。 さらにパッキンがどこも破損していないか確認してください。
	位置	冷蔵庫が熱源に近すぎているか確認してください。
	凝縮器	冷蔵庫の凝縮器の熱が（背面パネルから）正しく放出できる場所に設置されているか確認してください。 凝縮器ファンが正しく廻っているか確認してください。 凝縮器に埃がたまっていないか点検してください。 必要に応じて掃除してください。
	霜	冷蔵庫内部が氷で覆われていないか確認してください。 必要に応じて霜取りしてください。
カップウォーマーが効かない	サーモスタット	デジタルサーモスタットに「AUX」と表示されていることを確認してください。
	電源	電気接続が損傷していないことを確認してください。 これは、専門のサービス技術者のみが実施しなければなりません。



ХОЛОДИЛЬНЫЕ ШКАФЫ ДЛЯ ХРАНЕНИЯ МОЛОКА

**РУКОВОДСТВО ПО УСТАНОВКЕ, ЭКСПЛУАТАЦИИ И
ТЕХНИЧЕСКОМУ ОБСЛУЖИВАНИЮ**



УКАЗАТЕЛЬ

1. Цель руководства
2. Общие предупреждения
3. Идентификационные данные производителя
4. Идентификационные данные холодильного шкафа
5. Общее описание
6. Описание работы
7. Установка и эксплуатация
 - 7.1 Проверка упаковки
 - 7.2 Установка на рабочее место
 - 7.3 Подключение к сети электропитания
 - 7.4 Эксплуатация
 - 7.5 Оттайка
 - 7.6 Очистка и техническое обслуживание
 - 7.7 Внештатное техническое обслуживание и ремонт
8. Утилизация
9. Условия гарантии
10. Руководство по решению наиболее распространенных проблем

1 Цель руководства

Цель данного руководства – помочь оператору правильно осуществить установку, пуск в эксплуатацию, техническое обслуживание и очистку холодильного шкафа, а также привлечь его внимание к остаточным рискам и рискам, связанным с неправильным использованием.

Эти инструкции следует рассматривать как неотъемлемую часть данного изделия, поэтому их следует бережно хранить.

Поскольку данное руководство относится к различным холодильникам, его цифры предназначены только для информации. Детали или фрагменты некоторых рисунков, приведенных в настоящем руководстве, могут слегка отличаться от реального изделия, но, в любом случае, основная информация остается без изменений.

Производитель оставляет за собой право внести в данное руководство обновленную информацию в том случае, если он сочтет это необходимым, без какого-либо предварительного извещения.

2 Общие предупреждения

Для правильной и безопасной эксплуатации изделия необходимо соблюдать правила, изложенные в данном руководстве.

Производитель не несет ответственности за возможный ущерб, понесенный в результате несоблюдения мер предосторожности, указанных в настоящей инструкции.

Изделие, информация о котором приведена в данном руководстве, предназначено для хранения молока. Запрещается использовать изделие не по назначению. Любое применение, не указанное производителем, представляет собой использование не по назначению и, следовательно, является опасным.

Предупреждения и важные инструкции по технике безопасности в данном руководстве не охватывают все возможные условия и ситуации, которые могут возникнуть. Вы несете ответственность за здравый смысл, осторожность и осторожность при установке, обслуживании и эксплуатации устройства.

Этот прибор предназначен для использования в домашнем хозяйстве и аналогичных применениях, таких как:

- персонал кухонных зон в магазинах, офисах и других рабочих помещениях;
- фермерские дома и клиенты в гостиницах, мотелях и других жилых помещениях;
- тип кровати и завтрак.

Данное устройство не предназначено для использования лицами (включая детей в возрасте до 8 лет) с ограниченными физическими, сенсорными или умственными способностями или недостатком опыта и знаний, если только им не был предоставлен надзор или инструкция относительно использования прибора человеком ответственность за их безопасность.

Необходимо следить за детьми, чтобы они не играли с прибором.

Внимательно прочитайте этикетки на холодильнике; не закрывайте их ни при каких обстоятельствах и обязательно замените их немедленно, если они повреждены.

R-600a или R-134a используется в качестве хладагента. Проверьте табличку с рейтингом внутри холодильника, чтобы узнать, какой хладагент используется в вашем холодильнике.

Если в холодильнике есть горючий газ (хладагент R600a), вы найдете эту наклейку на компрессоре.



В этом случае должны быть приняты некоторые особые меры предосторожности:

- поместите холодильник в помещение хорошего размера.
- не используйте холодильник, если он кажется поврежденным.
- Во избежание повреждений в контуре охлаждения не используйте механические устройства или любые другие средства для ускорения процесса размораживания.
- всегда оставляйте вентиляционные отверстия свободными.
- если из трубы вытекает хладагент, избегайте открытого огня, отводите легковоспламеняющиеся предметы от изделия и немедленно проветривайте помещение.
- не храните взрывоопасные вещества, такие как аэрозольные баллончики с горючий газ в этом приборе.

Не устанавливайте и не используйте электрические приборы внутри холодильника.

В случае неисправности отключите питание от холодильника. Обслуживание и ремонт холодильника должны выполняться только квалифицированным обслуживающим персоналом.

Некоторые точки внутреннего конденсатора холодильника могут быть горячими или иметь острые края. Отключите источник питания и дайте устройству остыть перед выполнением нестандартного обслуживания или обслуживания. Всегда носите соответствующие средства индивидуальной защиты, которые соответствуют действующим стандартам при выполнении очистки или технического обслуживания.

Обратите внимание на полку с подогревом (присутствует в некоторых моделях), так как в устойчивых условиях она достигает довольно высокой температуры.

Этикетка «Опасность поражения электрическим током», расположенная на деталях, кожухах и / или крышках, служит для предупреждения о том, что их удаление означает опасность контакта с частями, находящимися под напряжением.



Не подвержайте холодильник воздействию струй воды и никогда не используйте токсичные вещества для очистки.

Не подвержайте холодильник воздействию источников тепла.. В случае пожара используйте порошковый огнетушитель. Упаковочный материал должен быть утилизирован в соответствии с действующими нормами.

3 Идентификационные данные производителя

Изделие, информация о котором приведена в данном руководстве, разработано и произведено компанией

Vitrifrigo s.r.l

Via Giuseppe Mazzini 75 – Frazione Montecchio

61022 VALLEFOGLIA(PU) - Italia,

Тел. +39 0721 154500

Факс + 39 0721 497739

Электронная почта info@vitrifrigo.com

4 Идентификационные данные изделия

Каждый холодильник комплектуется шильдиком, на котором указываются следующие данные:

Тип: Охладитель молока

- модель
- идентификационный код холодильного агрегата
- VF серийный номер

цифры 1,2: идентификация растений витрифриго

цифры 3,4: год выпуска

цифры 5,6: неделя производства

цифры 7,8,9,10,11,12: прогрессивный номер

- климатический класс

N: функционирование от 16 °C до 32 °C температура окружающей среды

4: функционирование при температуре окружающей среды до 30 °C и относительной влажности 55%

T: функционирование от 16 °C до 43 °C температура окружающей среды

5: функционирование при температуре окружающей среды до 40 °C и относительной влажности 40%

- напряжение питания и частота питания
- общее потребление тока холодильником
- ток потребления нагревателей (если есть)

- Степень защиты IPX3 (только для продуктов с подогреваемыми полками)
- тип и количество хладагента
- расширяющийся газ для изоляции пены
- Давление LP / HP (только для продуктов США)

5 Общее описание

Продукт, упомянутый в данном руководстве, специально разработан для использования с кофемашинами для обеспечения правильного хранения молока при контролируемой температуре.

ПРИМЕЧАНИЕ: холодильник не предназначен для охлаждения молока от температуры окружающей среды (или выше).

Некоторые модели также имеют полки с подогревом чашек для горячего поддержания чашек и / или стаканов.

Максимальный вес устройства (с молочным контейнером и пустыми полками для подогрева чашек) составляет 20 кг.

A-взвешенный уровень звукового давления излучения прибора ниже 70 дБ (A).

6 Описание работы

Принцип работы холодильника основан на цикле сжатия паров хладагента, в ходе которого производится теплообмен между внутренним и наружным отсеками, благодаря чему обеспечивается контроль температуры хранящихся внутри напитков.

Охлаждающая жидкость забирает тепло из воздуха в испарителе и испаряется, после чего поступает в компрессор. Здесь увеличивается давление и повышается температура хладагента.

Затем он пропускается через воздушный конденсатор и конденсируется. И, наконец, охлаждающая жидкость, через дроссель, возвращается в испаритель, и цикл повторяется.

Внутренняя температура может варьироваться при помощи термостата, расположенного на тыльной панели холодильника.

В некоторых моделях имеются полки, обычно изготовленные из нержавеющей стали, которые нагреваются с помощью нагревательных элементов, вставленных в них. Температура на полках, как правило, фиксированная, и для каждой полки предусмотрен предохранительный термостат, который отключает нагревательный элемент в случае перегрева.

7 Установка и эксплуатация

7.1 Проверка упаковки

Как только посылка придет, осмотрите ее, убедившись, что она не перевернута и что она не пострадала при транспортировке. Удалите упаковку и осмотрите устройство на предмет повреждений.

Если есть какие-либо сомнения относительно целостности деталей системы, не используйте холодильник.

Вы должны сообщить своему дилеру о любых повреждениях и / или аномалиях не позднее, чем через 24 часа с даты поставки.

7.2 Установка на рабочее место

Поставьте холодильник на горизонтальную поверхность и, при необходимости, используйте регулируемые ножки, чтобы выровнять его.

При позиционировании перемещая холодильник, будьте осторожны, чтобы не перевернуться и не повредить шнур питания.

При выборе положения холодильника помните, что между задней панелью холодильника и любой стеной должен быть зазор не менее 50 мм (2 дюйма), чтобы позволить тепловому воздуху от конденсата вытекать.

Такой же зазор должен составлять не менее 50 мм (2 дюйма) между верхней частью холодильника и любой стеной над ним.

Что касается каких-либо требований к пространству по бокам холодильника, то никаких конкретных инструкций нет.

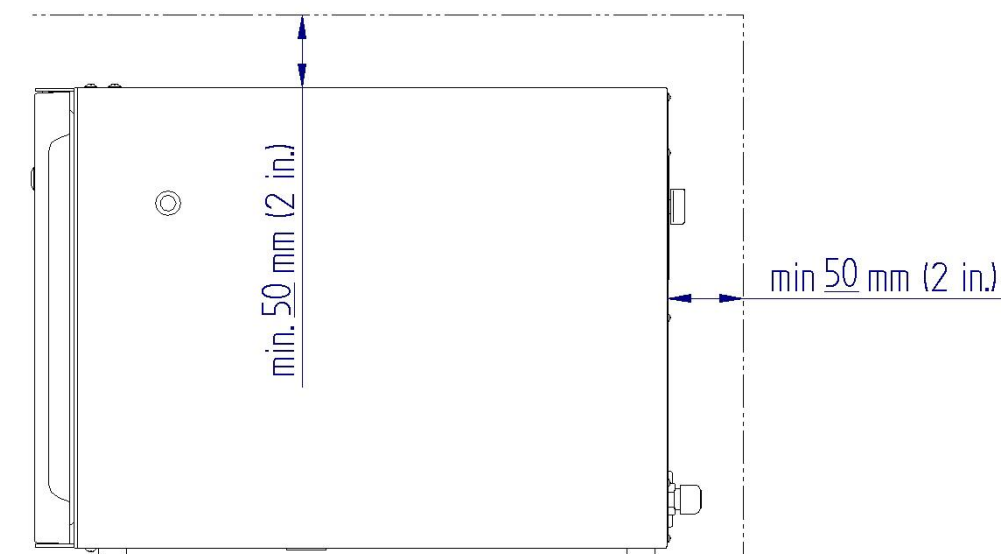

7.3 Подключение к сети электропитания

Холодильник оснащен разъемом IEC и главным выключателем питания, как правило, на задней панели.



Шнур питания, подходящий для страны, в которой будет использоваться холодильник, поставляется вместе с продуктом.

ПРИМЕЧАНИЕ: В некоторых моделях шнур питания выходит непосредственно из холодильника.

Перед подключением холодильника к основной электрической линии убедитесь, что источник питания имеет те же характеристики (напряжение, количество фаз, частота сети и сила тока), которые указаны на этикетке изделия.

Заземление устройства является обязательным, поэтому вы должны убедиться, что электрическая система, к которой будет подключен холодильник, заземлена.

Производитель не несет никакой ответственности за любой ущерб, понесенный людьми или имуществом в результате несоблюдения вышеуказанных инструкций.

Чтобы подключить холодильник к основной электрической линии, вставьте вилку в розетку без использования адаптеров, нескольких розеток и / или удлинителей.

Не располагайте несколько портативных розеток или портативных источников питания на задней панели устройства.

7.4 Эксплуатация

В холодильнике есть одно (или более) отверстие для трубопровода для сбора молока из контейнера, помещенного внутрь.

ПРИМЕЧАНИЕ: наденьте специальную прозрачную крышку на неиспользуемые отверстия.

Холодильник, если он предусмотрен, желательно использовать с предусмотренным резервуаром. В противном случае в качестве альтернативы можно использовать молоко из оригинальной упаковки.

ПРИМЕЧАНИЕ: емкость для молока может быть заполнена до максимальной вместимости.

ПРИМЕЧАНИЕ: максимальный вес, допустимый для холодильной камеры, равен весу молочного контейнера (полного молока).

7.4.1 Настройка (механический термостат)

Некоторые модели оснащены механическим термостатом, обычно размещаемым на задней панели.



В положении **ВЫКЛ (OFF)** холодильник выключен.

Перемещение термостата в положение **MIN**, запустит холодильник.

Регулируя термостат в направлении **MAX**, вы можете косвенно изменять внутреннюю температуру.

Оптимальный диапазон регулировки температуры для применения, для которого предназначен холодильник, находится между значениями **MIN** и **MAX**, указанными на термостате.

По мере того как термостат перемещается ближе к положению **MAX**, температура внутри холодильника становится ниже.

ПРИМЕЧАНИЕ: Холодильник может работать при более низких температурах, чем уровень, полученный при установке термостата в положение **MAX**, если повернуть ручку по часовой стрелке за пределы этой настройки и до упора. Однако, поскольку эти температуры находятся за пределами диапазона хранения молока, производитель не рекомендует использовать холодильник таким образом.

После включения холодильник начнет работать, но потребуются определенное время (в зависимости от внешних условий, а также от настройки термостата), чтобы он достиг необходимой внутренней температуры.

Мы рекомендуем вставлять молоко в холодильник только после стабилизации внутренней температуры.

7.4.2 Настройка (электронный термостат)

Обычно в моделях холодильников с электронным термостатом он размещен на передней панели изделия. Существует 2 возможные версии:

1- Открытый



2- Скрытый с сенсорным управлением



ПРИМЕЧАНИЕ: только центральная часть панели чувствительна к прикосновениям, зона примерно 8 см в ширину и 3 см в высоту.



1- Открытый ВКЛ / ВЫКЛ переключение

Когда холодильник включен, но находится в режиме ожидания, на дисплее термостата поочередно отображается значение OFF и значение внутренней температуры.







Чтобы включить холодильник, удерживайте кнопку . нажатой не менее 3 секунд. Вы увидите ON на дисплее и сразу после значения внутренней температуры. Повторное нажатие этой же кнопки выключит холодильник

ПРИМЕЧАНИЕ: вместе с холодильником также будет включена полка для подогрева чашки (если имеется)

После включения холодильник начнет работать, но потребует некоторое время (также в зависимости от внешних условий и настройки температуры), чтобы достичь необходимой внутренней температуры.

Рекомендуется помещать предварительно охлажденное молоко в холодильник примерно через 10 минут после включения, чтобы достичь наилучших результатов.

Установка температуры

Чтобы установить желаемую температуру, нажимайте кнопку  до тех пор, пока не увидите мигающее текущее значение уставки, затем отрегулируйте значение с помощью кнопок   (для увеличения) и   (для уменьшения); чтобы сохранить новое значение, снова нажмите кнопку 

ПРИМЕЧАНИЕ: Чтобы молоко всегда поддерживалось при температуре, разрешенной НАССР, заданное значение можно изменять только в пределах определенного диапазона значений.

Подогреваемая полка для подогрева чашки (если есть)

Полка для подогрева чашек подключена к специальному переключателю ВКЛ / ВЫКЛ или к электронному термостату холодильника.

В первом случае нажмите выключатель ВКЛ / ВЫКЛ, чтобы активировать / деактивировать нагреватели.

Во втором случае удерживайте кнопку  , в течение 1 секунды.

Когда модуль подогрева чашки включен, на термостате отображается текст «AUX».

Полка начнет нагреваться, и через 10 минут она достигнет своей устойчивой температуры.

Затем можно ставить кружки и / или чашки, обращая внимание на высокую температуру полки.



2- Скрытый с сенсорным управлением ВКЛ / ВЫКЛ переключение

Когда холодильник подключен к сети, но находится в режиме ожидания, на дисплее термостата отображается иконка .

Чтобы включить холодильник, удерживайте иконку в течение 3 секунд. Во время удержания термостат издаст звуковой сигнал,



а на дисплее появится квадрат, который будет заполняться по часовой стрелке. По завершении заполнения квадрата холодильник будет включен, и на дисплее отобразится внутренняя температура.

Чтобы выключить холодильник с экрана температуры, необходимо прокрутить вправо или влево до экрана, на котором отображается иконка .



Удерживайте иконку в течение 3 секунд. Во время удержания термостат издаст звуковой сигнал, и на дисплее появится квадрат, который будет заполняться по часовой стрелке.



После исчезновения квадрата холодильник будет выключен, и на экране отобразится только иконка .

После включения холодильник начнет работать, но потребует некоторое время (в зависимости от внешних условий и настроек термостата), чтобы достичь требуемой внутренней температуры.

Рекомендуется помещать предварительно охлажденное молоко в холодильник примерно через 10 минут после включения, чтобы достичь наилучших результатов.

Установка температуры

Чтобы установить желаемую внутреннюю температуру, прокрутите экран вправо или влево до экрана, на котором в нижнем левом углу отображается надпись **SET**.



Нажмите на надпись **SET** и выберите желаемую внутреннюю температуру, прокручивая цифры вверх и вниз.



Нажмите снова на **SET** чтобы сохранить выбор. Будет подан звуковой сигнал подтверждения, и термостат вернется к предыдущему экрану.

Чтобы вернуться на экран, на котором отображается внутренняя температура, прокрутите вправо или влево до желаемого экрана.

ПРИМЕЧАНИЕ: Установленная температура может быть изменена только в пределах определенного диапазона значений, в зависимости от типа применения, для которого был разработан холодильник.

Функция блокировки термостата

Устройство оснащено функцией блокировки сенсорных входов.

Для блокировки устройства необходимо перейти на экран отображения температуры и провести пальцем сверху вниз. На экране появится надпись "LoC", затем нажмите на середину буквы "o" для активации функции. Устройство издаст звуковой сигнал подтверждения.



При активированной функции блокировки любой жест, выполненный на термостате, вызовет визуальный (надпись "LoC") и звуковой сигнал ошибки, за исключением жеста для разблокировки.

Для разблокировки устройства нужно провести пальцем сверху вниз, на экране появится надпись "UnL", затем нажмите на середину буквы "n" для деактивации функции. Устройство издаст звуковой сигнал подтверждения.



Подогреваемая полка для подогрева чашки (если есть)

Когда присутствуют, обогреваемые полки подключены к отдельному выключателю ON/OFF или к электронному термостату холодильника.

В первом случае, для включения/выключения их работы достаточно действовать на отдельный выключатель ON/OFF

Во втором случае необходимо действовать на термостат: Прокрутите вправо или влево до экрана, на котором отображается надпись **AUX**.



Удерживайте надпись **AUX** в течение 3 секунд. Во время удержания термостат издаст звуковой сигнал, и на дисплее появится квадрат, который будет заполняться по часовой стрелке. По завершении заполнения квадрата обогреваемая полка будет включена, и надписью **AUX** появится белая линия, указывающая на состояние «включено».



Чтобы вернуться на экран с отображением внутренней температуры, прокрутите вправо или влево.

ПРИМЕЧАНИЕ: При включенной полке будет отображаться надпись **AUX** и на экране, где показана внутренняя температура.



Полка начнёт нагреваться, достигая рабочей температуры примерно через 10 минут. Поместите чашки открытой стороной на нагреваемую полку. Эту операцию необходимо выполнять с особой осторожностью, так как полка, достигнув рабочей температуры, становится довольно горячей.

Чтобы выключить полку, необходимо прокрутить вправо или влево до экрана, на котором отображается надпись **AUX**.

Удерживайте надпись **AUX** в течение 3 секунд. Во время удержания термостат издаст звуковой сигнал, и на дисплее появится квадрат, который будет заполняться по часовой стрелке. По завершении заполнения квадрата обогреваемая полка будет выключена, и белая линия над надписью **AUX** исчезнет, указывая на состояние «выключено».



7.4.3 Датчик уровня молока работает (если есть)

Датчик уровня обнаруживает наличие молока в контейнере и выдает сигнал тревоги, когда уровень падает ниже определенного уровня (обычно от 0,5 до 1 л) молока.

Если датчик подключен к цифровому термостату, сигнал тревоги отображается мигающим знаком “AS” или “EAL” и зуммером.

В некоторых продуктах сигнал датчика поступает из холодильника (через разъем) и напрямую подключается к кофеварке.

7.4.4 Подключение внешнего датчика уровня

Если на задней панели холодильника есть 6-контактный разъем, можно подключиться, чтобы считывать температуру молока и сигнал датчика наличия молока.

Ниже приведена схема подключения:

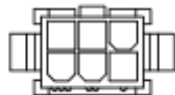
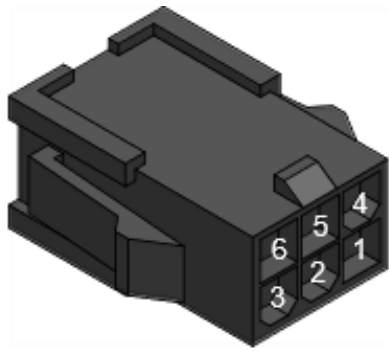

ПОДКЛЮЧЕНИЯ:

- 1 - Датчик уровня
- 2 - Датчик уровня
- 3 - --
- 4 - Зонд
- 5 - Зонд
- 6 - --

ПРИМЕЧАНИЕ:

Зонд: NTC 10K

Датчик: реле ВКЛ/ВЫКЛ

ХАРАКТЕРИСТИКИ РАЗЪЁМА:

Корпус: 46993-0610 (или совместимый)

Обжим: 39-00-0068 (или совместимый)

7.5 Оттайка

Если холодильник оставлен работать в течение очень длительного периода времени, на его внутренних стенках может образоваться лед. Если лед становится значительно гуще, рекомендуется разморозить холодильник, чтобы гарантировать хорошую эффективность прибора и избежать более высокого потребления электроэнергии. Чтобы разморозить прибор, выключите его; мы рекомендуем оставить дверцу холодильника открытой, чтобы ускорить эту операцию.

Никогда не используйте инструменты или какие-либо другие предметы для удаления льда, это может повредить испаритель, который соприкасается с внутренними стенками холодильника. Производитель не может нести никакой ответственности за повреждение прибора, вызванное несоблюдением этой рекомендации.

ПРИМЕЧАНИЕ: Во время размораживания не оставляйте емкость с молоком внутри холодильника.

В конце операции размораживания, после очистки и тщательной сушки внутренних стенок холодильника, включите его.

7.6 Очистка и техническое обслуживание

В соответствии с действующими правилами, касающимися здоровья и безопасности, оператор несет ответственность за гигиену материалов, контактирующих с пищевыми продуктами, и должен обслуживать и чистить устройство, предотвращая образование бактерий.



CAUTION

Disconnect from supply
source before servicing

Перед выполнением любых операций по очистке и / или техническому обслуживанию отключите электропитание от холодильника.

Эта важная информация написана на табличке на задней панели изделия.

Снаружи холодильник (сталь с пластиковым покрытием) можно сначала промыть теплой водой, затем промыть в холодной воде и высушить мягкой тканью. Не используйте абразивные продукты.

Чтобы очистить внутреннюю часть холодильника, после удаления любых контейнеров с молоком или аналогичными жидкостями для потребления человеком протрите теплой водой и, если необходимо, небольшим количеством уксуса, чтобы удалить жир. Промойте чистой водой и вытрите насухо мягкой

тканью. Никогда не используйте абразивные продукты, моющие средства или мыло.

Также желательно убедиться, что конденсатор с воздушным охлаждением холодильного агрегата на задней панели прибора чистый. Если он особенно забит пылью, его следует удалить с помощью пылесоса.

В случае длительного периода простоя, мы советуем вам отключить холодильник от источника питания, полностью опорожнить его, почистить и оставить дверцу слегка открытой, чтобы предотвратить образование плесени и / или неприятных запахов.

7.7 Внештатное техническое обслуживание и ремонт

Обслуживание и эксплуатация холодильника должны выполняться только квалифицированным обслуживающим персоналом.

Доступ в зону обслуживания разрешен только лицам, имеющим знания и практический опыт работы с устройством, особенно в отношении безопасности и гигиены. Они должны быть оснащены необходимыми средствами индивидуальной защиты.

Холодильник должен быть установлен таким образом, чтобы уход и обслуживание не были затруднены.

8 Утилизация

Если холодильник необходимо вывести из эксплуатации, его нельзя утилизировать как бытовые отходы, а направить в центр

переработки отходов. Это показано символом  на этикетке продукта.

Используйте специализированные центры сбора отходов, которые сертифицированы в соответствии с действующими стандартами.

При неправильной утилизации продукт может нанести вред окружающей среде из-за содержащихся в нем специфических веществ. Хладагент внутри системы не должен утилизироваться вместе с обычными отходами.

Неправильная утилизация или незаконный сброс продукта приведет к серьезным юридическим санкциям административного и / или уголовного характера, как это предусмотрено действующим законодательством.

9 Условия гарантии

Гарантийный период начинается в день поставки оборудования конечному заказчику. Продавцу необходимо предоставлять разумные сроки для решения возможных проблем.

Рекламации, поступившие по истечении указанного времени, в частности, требования о возмещении понесенных позднее убытков, исключаются из гарантии в той мере, насколько это допускается законодательством. Продавца необходимо незамедлительно, в письменном виде, известить об обнаруженных дефектах.

Гарантия не распространяется на:

- все компоненты, подлежащие естественному износу, включая контейнер для молока, соприкасающиеся с молоком детали и прокладка дверцы.
- неисправности, связанные с атмосферными, химическими, электрохимическими или электрическими агентами.
- неисправности, связанные с несоблюдением инструкций, приведенных в данном руководстве.
- неисправности, связанные с использованием неоригинальных запчастей и/или неправильным монтажом запчастей, осуществленным неуполномоченным персоналом.
- случаи внесения несанкционированных изменений, осуществленных без разрешения продавца.
- неисправности, связанные с использованием не по назначению либо с неправильной эксплуатацией.

10 Руководство по решению наиболее распространенных Проблем

В расположенной ниже таблице приведены рекомендации, относящиеся к проверкам, которые необходимо осуществлять в случае аномальной работы холодильника.

Если после проведения вышеозначенного контроля неисправность холодильника не будет устранена, обратитесь в службу технической поддержки.

Проблема	Возможная причина	Решение
Холодильник не запускается	Электропитание	Убедитесь, что шнур питания правильно подключен к розетке. Убедитесь, что автоматический выключатель на электрической панели системы включен Убедитесь, что шнур питания не поврежден и / или не сломан
	Thermostat	Убедитесь, что цифровой термостат установлен в положение «ON»
Холодильник шумно работает	Расположение	Убедитесь, что холодильник правильно выровнен Убедитесь, что холодильник не соприкасается с мебелью или другими предметами, которые могут увеличить его вибрацию.
	Трубопровод хладагента	Убедитесь в том, что трубопровод и/или компоненты охладительного агрегата не соприкасаются друг с другом. Эта проверка должна производиться квалифицированными мастерами
Холодильник слабо охлаждает	Закрытие дверцы	Убедитесь в том, что дверца закрыта правильно, и что прокладка нигде не повреждена
	Расположение	Убедитесь, что холодильник не слишком близко к источнику тепла
	Конденсатор	Убедитесь, что холодильник установлен так, чтобы воздух из конденсатора мог выходить правильно
		Убедитесь, что вентилятор конденсатора вращается правильно
Оттайка	Проверьте конденсатор на наличие пыли и при необходимости очистите его. Убедитесь, что внутренняя часть холодильника не слишком покрыта льдом. Разморозьте его при необходимости	
Подогреватель чашек не работает	Термостат	Убедитесь, что на цифровом термостате отображается «AUX»
	Источник питания	Убедитесь, что электрическое соединение не повреждено. Эта проверка должна выполняться только специалистом по обслуживанию



储奶冰箱

安装、使用和援助

手册

原始指令



目录

1. 手册用途
2. 一般警告
3. 制造商标识
4. 冰箱标识
5. 一般说明
6. 功能描述
7. 安装和使用
 - 7.1 检查包装
 - 7.2 放置
 - 7.3 电气连接
 - 7.4 使用
 - 7.5 除霜
 - 7.6 清洗和保养
 - 7.7 非日常维护和保养操作
8. 处置
9. 保修与索赔
10. 故障排除

1 手册用途

本手册是列冰箱的用户手册旨在为正确安装、启动、使用、维修和清洁此电器提供说明和有益的建议并指出任何剩余风险或所因不正确使用而产生的风险。

本手册须被视为此电器不可缺少的一部分，因此需要妥善保存。

由于本手册涉及各种冰箱，其数据仅供参考。

本手册中的一些图形显示的细节或零部件可能与您电器上的略有不同，但这绝不会改变基本的信息。

制造商保留在认为必要时随时更新本手册的权利，恕不另行通知。

2 一般警告

要安全、正确地使用本产品，您须遵守本手册中的规定和准则。对于因未遵守本手册中的警告造成的损害，制造商不承担任何责任。

本手册中指称的产品旨在用于储存牛奶。不得用于其他本产品不适用的用途。任何其他用途均被视为是不适当的，因此是危险的。

本手册中的警告和重要安全说明并未涵盖可能出现的所有可能情况和情况。

在安装，维护和操作设备时，您有责任使用常识，谨慎和小心。

本产品适用于家用和类似用途，例如：

- 商店，办公室和其他工作环境中的员工厨房区域；
- 农场房屋以及酒店，汽车旅馆和其他住宅类型环境中的客户；
- 床和早餐类型的环境；

此电器不能由身体、感官或心智能力有缺陷或缺乏相关经验和知识的人（包括儿童）使用，除非负责他们安全的人就此电器的使用给予了他们监护或指导。

应监督儿童，确保他们不要玩弄此电器。

请仔细阅读冰箱上的标签；在任何情况下不要遮盖它们，万一损坏，要立即更换。

R-600a或R-134a用作制冷剂。

检查冰箱内的额定标签，看看哪种制冷剂用于冰箱。

如果在冰箱里有可燃气体（R600a制冷剂），你会在压缩机上找到这个标签。



在这种情况下，必须采取一些特殊的预防措施：

- 将冰箱放在适当大小的环境中。
- 如果看起来有损坏，请不要使用冰箱。

- 为避免损坏制冷回路，请勿使用机械装置或任何其他方法来加速除霜过程。
- **保持通风口始终畅通无阻。**
- **如果制冷剂从管道泄漏，请避免任何明火，并将易燃物品移离产品，并立即为房间通风。**
- **不要存放爆炸性物质，如气溶胶罐本产品中的易燃推进剂。**

警告：器具周围或在嵌入式结构里无阻碍物，保持通风通畅。

警告：不得损坏制冷回路。

请勿在冰箱内放置或使用电器。

当冰箱出现故障时，立即断开其电源。

非例行维护操作必须由具备专业资格的人士完成。

冰箱内部的冷凝装置有些地方可能会发热，或可能有尖锐的边缘。执行非例行维修或保养操作之前，先断开电源，并等待电器凉下来。执行清洁或维护时，始终要穿戴符合现行标准的合适个人防护设备。

注意加热架（在某些型号中存在），因为它会在稳定的条件下达到相当高的温度。

零件、外壳和/或机罩上的“电击危险”标签旨在警告，撕掉它们意味着有接触带电部件的危险。



不要让冰箱遭受喷水流，切勿使用有毒物质进行清洁。

不要让冰箱接触热源。

万一发生着火，要使用灭火器粉末灭火。

包装材料必须依据现行的法规处置。

3 制造商标识

本手册所指称的产品的设计和制造商是

Vitrifrigo s.r.l

Via Giuseppe Mazzini 75 – Frazione Montecchio
61022 VALLEFOGLIA(PU) - Italia,

电话 +39 0721 154500

传真 + 39 0721 497739

电子邮箱 info@vitrifrigo.com

4 冰箱标识

每台冰箱都有一个包括以下信息的识别标签：

类型：牛奶冷却器

- 型号
- 设备识别码
- VF 流水号

数字 1,2 : Vitrifrigo 植物鉴定

数字 3,4 : 生产年份

数字 5,6 : 生产周

数字 7,8,9,10,11,12 : 进步数

- 气候类型

N: 在 16°C 至 32°C 的环境温度下工作

4: 在高达 30°C 的环境温度和 55% rH 下运行

T: 在 16°C 至 43°C 的环境温度下工作

5: 在高达 40°C 的环境温度和 40% rH 下运行

- 电压和频率

- 电流消耗 (A)

- 加热器的当前消耗量 (如果存在)

- IPX3 防护等级 (仅适用于带加热架的产品)

- 制冷剂的类型和数量

- 为绝缘泡沫膨胀气体

- LP / HP 压力 (仅适用于美国产品)

5 一般说明

本手册中提到的产品经过精心设计，可与咖啡机配合使用，以确保在受控温度下正确储存牛奶。

注意: 冰箱的设计不是为了从环境温度 (或以上) 冷却牛奶。

有些型号还有温暖的架子，用于杯子和/或眼镜的热保养。

该装置 (带有牛奶容器和空杯加热器) 的最大重量为 20 千克。

器具的 A 加权发射声压级低于 70 dB (A) 。

6 功能描述

此冰箱使用制冷剂蒸气压缩循环工作，将热量从电器内部传递到外面，从而使它里面储存的人类食用液体能够保持在恒定的预设温度。

制冷剂进入压缩机之前，通过冰箱壁内的冷量（接触它流过的蒸发器）来排除空气中的热而蒸发。这时，制冷剂的压力和温度增加，然后它通过一个空气冷却冷凝器，并在其中冷凝。最

后，制冷剂液体通过毛细管流回蒸发器内，重复此循环。可以使用（机械或电子）恒温器修改内部温度。

在某些型号中，有架子 - 通常由不锈钢制成 - 通过插入其中的加热元件加热。搁架的温度通常是固定的，并且对于每个搁架，存在安全恒温器，其在过热的情况下切断加热元件。

7 安装和使用

7.1 检查包装

包装箱到达后，应立即检查，确保它没有颠倒放置，在运输过程中没有遭受损坏。拆除包装，检查设备是否有任何形式的损坏。

如果对系统部件的完好性有任何疑问，请勿使用冰箱。

从购买之时起24小时内，您必须将任何损坏和/或异常情况告诉您的经销商。

7.2 放置

将冰箱放置在水平面上，如果需要，使用可调的底脚将其调平。定位移动冰箱时，请注意不要翻倒或损坏电源线。

选择冰箱的位置时，请记住，在冰箱的背面板与墙壁之间至少要留50毫米（2英寸）的间隙，以便让冷凝产生的暖空气逃逸出来。

我们建议在冰箱顶部与它上方的表面之间同样留50毫米（2英寸）的间隙。

至于冰箱两侧的空间要求，没有特别的指示。

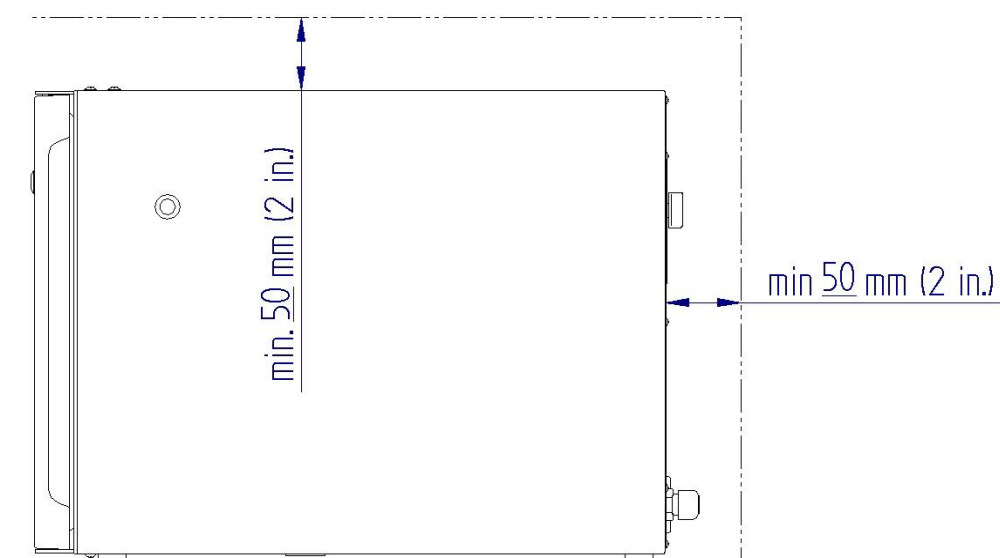

7.3 电气连接

冰箱配有IEC连接插座和主电源开关，通常位于后面板上。



适用于冰箱使用国家的电源线随产品一起提供。

注意: 在某些型号中，电源线直接从冰箱内部出来

将冰箱与主电气线路连接之前，确保电源特性（电压、相数、频率和电流）与产品标签上标明的**相同**。

此电器必须接地，因此您必须确保冰箱所连接的电气系统接地，且接地系统工作良好。

因未遵守上述指示而遭受的任何人员或财产损害，制造商拒绝承担任何责任。

要将冰箱接到主电气线路，将插头插入插座中；如果可能的话，不要使用转接器、多孔接线板和/或**延长线**。如果使用这些附件是不可避免的，则只使用符合现行安全标准的器件，并注意切勿超过它们的能力（电流）。

请勿在设备后部放置多个便携式插座或便携式电源。

7.4 使用

冰箱具有一个（或多个）孔，用于管道以从放置在内部的容器中取出牛奶。

注意: 在未使用的孔上应用专用透明盖。

如果提供的话，冰箱必须最好与所提供的水箱一起使用。
如果没有，可以用原包装的牛奶作为替代品。

注意: 牛奶容器可以装满牛奶，最大容量。

注意: 进入冷藏室的最大重量等于牛奶容器的重量（装满牛奶）

7.4.1 设定（机械温控器）

有些型号配备了机械式温控器，通常放在后面板上。

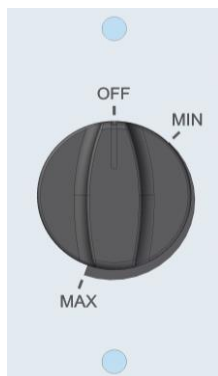

在**OFF**位置，冰箱关闭。

将恒温器移至**MIN**，将启动冰箱。

调节温控器朝向**MAX**，您可以间接修改内部温度。

适用于冰箱设计的应用的最佳温度调节范围介于恒温器上标记的**MIN**和**MAX**设置之间。

随着恒温器移动到接近**MAX**位置，冰箱内的温度将变低。

注意: 冰箱的温度可以低于将温控器设置为MAX所获得的水平，方法是顺时针转动拨盘顺时针方向超过此设置并尽可能远。

然而，由于这些温度超出了储存牛奶的范围，制造商建议不要以这种方式使用冰箱。

一旦打开，冰箱将开始工作，但需要时间（取决于外部条件和恒温器设置）才能达到所需的内部温度。

我们建议只在内部温度稳定后才将牛奶插入冰箱内。

7.4.2 设置（电子恒温器）

通常，在配备电子恒温器的冰箱型号中，恒温器位于产品的前面板上。

有两种可能的版本：

1- 外露型



2- 隐藏式触控型



注意: 仅面板中部对触摸敏感，触控区域约为8厘米宽、3厘米高。

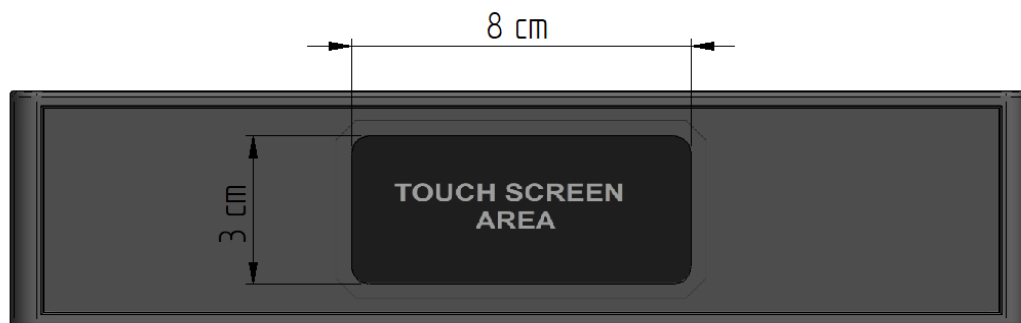

1- 外露型

ON / OFF切换

当冰箱打开但处于待机模式时，恒温器的显示屏交替显示OFF和内部温度值。

要打开冰箱，按住按钮[▲]至少3秒钟。您将在显示屏上看到ON，并在内部温度值后立即看到。再次按住相同的按钮将关闭冰箱。



注意: 与冰箱一起，杯子加温架（如果有）也将打开

一旦打开，冰箱就会开始工作，但需要一些时间（也取决于外部条件和温度设置）才能达到所需的内部温度。

建议在开启冰箱约10分钟后，将预先冷却的牛奶放入冰箱内，以获得最佳效果。

温度设定

要设置所需温度，请按按钮 **set** 直到您看到当前设定值闪烁，

然后使用按钮调整值   (增加) 和
存储新值再次按下按钮 。



注意: 为确保牛奶始终处于HACCP允许的温度，设定值只能在特定范围内更改。

用于加热杯子的加热架子 (如果有的话)

杯子加热架连接到专用的ON / OFF开关或冰箱的电子恒温器。
在第一种情况下，按下ON / OFF开关以激活/停用加热器。

在第二种情况下，按住按钮 ，持续1秒。

打开保温杯模块时，恒温器上会显示“AUX”文字。
架子将开始加热，并在10分钟后达到其稳态温度。

然后，你可以放置杯子和/或杯子，注意货架的高温。



2- 隐藏式触控型

ON / OFF切换

当冰箱通电但处于待机状态时，恒温器显示屏上会显示图标 .

要打开冰箱，请按住该图标**3秒钟**。

按压期间，恒温器会发出提示音，显示屏上会出现一个顺时针旋转的

框。框完成旋转后，冰箱将开启，并显示内部温度。



要从温度屏幕关闭冰箱，需要向右或向左滑动，直到显示屏切换到带有图标  的界面。



按住图标**3秒钟**，按压期间，恒温器会发出提示音，显示屏上会出现一个顺时针旋转的框。当框消失时，冰箱将关闭，显示屏上只会显示图标 .



一旦打开冰箱，冰箱将开始运作，但需要一定时间（这也取决于外部条件和恒温器的设定）才能达到所需的内部温度。建议在开启冰箱约10分钟后，将预先冷却的牛奶放入冰箱内，以获得最佳效果。

温度设定

要设置所需的室内温度，请向右或向左滑动屏幕，直到显示屏幕左下角出现 **SET** 字样的界面

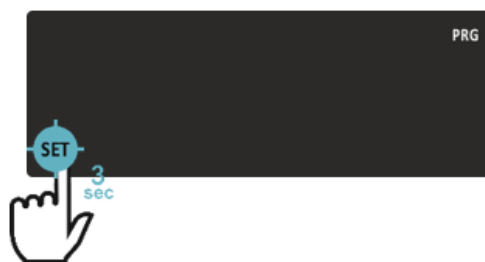

点击 **SET** 字样，然后在显示的数字上向上或向下滑动，选择所需的室内温度。



再次点击 **SET** 以保存选择，设备会发出提示音以确认，随后恒温器将返回到之前的界面。

要返回显示室内温度的界面，请向右或向左滑动屏幕，直到到达所需的界面。

注意: 设定点只能在为冰箱设计的特定应用类型范围内进行调整。

温控锁定功能

设备配备触摸输入锁定功能。

要锁定设备，需在显示温度的屏幕上，从上向下滑动。当屏幕上出现“LoC”字样时，按下“o”的中心以启用该功能。设备会发出确认提示音。



在锁定功能启用的情况下，任何在温控器上的操作都会触发一个视觉错误提示（显示“LoC”字样）和提示音，唯独解锁操作除外。

要解锁设备，从上向下滑动。当屏幕上出现“UnL”字样时，按下“n”的中心以关闭锁定功能。



设备会发出确认提示音。

用于加热杯子的加热架子（如果有的话）

如果配备了加热搁板，它们可以连接到专用的开/关开关或冰箱的电子恒温器。

在第一种情况下，要启用或禁用加热搁板功能，只需操作专用的开/关开关即可。

在第二种情况下，需要操作恒温器：向右或向左滑动屏幕，直到出现带有 **AUX** 字样的界面。



长按 **AUX** 字样3秒，按住时恒温器会发出提示音，屏幕上将显示一个顺时针的方框。方框完成后，加热搁板将开启，并在 **AUX** 字样上方出现一条白线，表示已开启状态。



要返回显示室内温度的界面，请向右或向左滑动屏幕。

注意:当加热搁板开启时，室内温度显示界面上也会出现 **AUX** 字样。



加热搁板将开始加热，约10分钟后达到稳定温度。

将杯子底部与加热搁板接触放置。此操作需要特别小心，因为加热搁板在正常工作时将达到相当高的温度。

要关闭加热搁板，需要向右或向左滑动屏幕，直到出现带有 **AUX** 字样的界面。

长按 **AUX** 字样3秒，按住时恒温器会发出提示音，屏幕上将显示一个顺时针的方框。方框完成后，加热搁板将关闭，并且 **AUX** 字样上方的白线将消失，表示已关闭状态。



7.4.3 牛奶水平传感器功能 (如果存在)

液位传感器检测容器中是否存在牛奶，并在液位低于某一水平（通常在0.5升至1升）之间时产生警报。如果传感器连接到数字恒温器，则通过闪烁的“AS”标志和蜂鸣器显示警报。

在某些产品中，传感器信号从冰箱（通过连接器）出来并直接连接到咖啡机。

7.4.4 外部液位传感器连接

如果冰箱背面有一个6针连接器，可以连接以读取牛奶的温度和牛奶存在传感器的信号

下面显示了接线示意图：

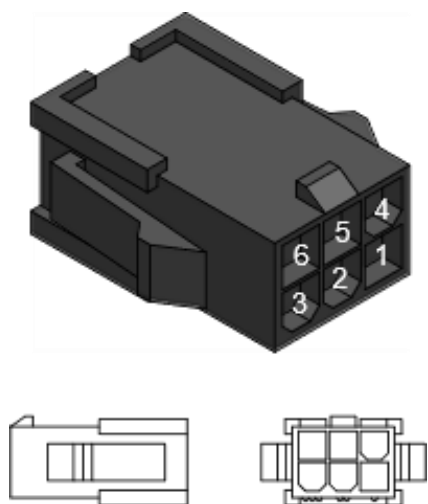

连接方式：

- 1 - 液位传感器
- 2 - 液位传感器
- 3 - --
- 4 - 探头
- 5 - 探头
- 6 - --

注意：

探头：NTC 10K

传感器：开/关继电器

连接器规格：

外壳：46993-0610(或兼容)

压接端子：39-00-0068（或兼容）

7.5 除霜

如果使冰箱长时间运转，则可能在其内壁上形成冰。

如果冰变得相当厚，建议对冰箱进行除霜，以继续保证良好的器具效率并避免更高的电力消耗。

要解冻设备，请将其关闭;**我们**建议将冰箱门打开以加快此操作。

切勿使用工具或任何类型的器具来清除冰块，这可能会损坏与冰箱内壁接触的蒸发器。对于因未遵守此建议而导致的设备损坏，制造商不承担任何责任。

注意: 在除霜操作期间，请勿将牛奶容器放入冰箱内。

在除霜操作结束时，在清洁并彻底干燥冰箱内壁后，将其打开。

7.6 清洗和保养

根据现行有关健康和安全的規定，操作员负责食品接触材料的卫生，并且必须维护和清洁设备，防止细菌形成。



CAUTION
Disconnect from supply
source before servicing

警告在维护之前，请断开电源

在执行任何清洁和/或维护操作之前，请断开冰箱的电源。

这些重要信息写在产品背面的盘子上。

冰箱外部（塑料涂层钢）可以先用温水清洗，然后用冷水冲洗并用软布擦干。不要使用研磨产品。

为了清洁冰箱内部，在取出供人食用的任何牛奶或类似液体的容器后，用温水擦拭，如有必要，用少许醋擦去任何油脂。用清水冲洗并用软布擦干。切勿使用研磨产品，清洁剂或肥皂。

还建议确保设备背面的制冷设备的风冷冷凝器清洁。如果特别是灰尘堵塞，应使用真空吸尘器清除。

如果长时间不使用，我们建议您将冰箱与电源断开，将其彻底清空，清洁并将门稍微打开以防止形成霉菌和/或令人不快的气味。

7.7 非日常维护和保养操作

必须确保对冰箱进行保养和维护操作，且只能由合格的服务人员进行。

只允许对本设备（特别是安全和卫生方面）具有知识和实践经验的人进入检修区域。

冰箱的放置不得阻碍保养和维护工作。

8 Smaltimento

如果冰箱需要报废，不能将它当作生活垃圾处置，而是应送往废品回收中心。这一点产品标签上的符号已进行了说明。

要送往根据现行标准予以认证的专门废物收集中心。

如果未正确处置，该产品可能因所含的某些物质而危害环境。系统内的制冷剂绝不能当作正常废物处置。

不正确的处置或非法倾倒此产品会导致行政和/或刑事性质的严厉法律罚，这是现行的法律规定的。

9 保修与索赔

保修期从交付到最终用户的日期开始。

始终应给予供应商在适当的期限内纠正错误的机会。

超出上述条款的索赔，特别是由于间接损害造成的损害索赔，将在法律所允许的限度内被排除。

如发现物料缺陷，应当立即以书面形式报告给供应商。

在以下情况下，不提供保修：

-自然磨损的任何零部件。它们包括牛奶容器、承载牛奶的零部件以及前门密封件。

- 由于天气影响、化学、电化学或电效应导致的故障。
- 由于未遵守操作说明和规定、未维护和保养设备引起的故障。
- 由于未使用原更换零件，买方或由第三方不正确的组装，或者错误或粗心大意的处理而引起的故障。
- 未经我方同意做了不当的改动，或者买方或第三方做了修理或翻修工作。
- 由于不适当或不正确使用造成的故障。

10 故障排除

下表旨在当冰箱工作不正常情况下提供一些要做的检查建议。

如果完成建议的检查后，冰箱仍旧不能正常工作，请与最近的援助服务中心联系。

问题	可能的原因	解决办法
冰箱无法启动	电源	<p>确保电源线已正确插入电源插座</p> <p>确保系统电气面板上的自动断路器已打开</p> <p>确保电源线没有损坏和/或损坏</p>
	温控器	确保数字恒温器设置为“ON”
冰箱有噪音	位置	<p>确保冰箱已经适当调平</p> <p>确保冰箱不接触可能增加其振动的家具或其他物品</p>
	制冷剂管道	确保制冷剂回路的管道和/或组件没有接触。这是一项检查，只能由专业维修技术人员执行
冰箱的制冷能力不足	门关闭	确保门正确关闭，并且垫圈在任何位置都不会损坏
	位置	确保冰箱不要太靠近热源
	聚光器	<p>确保冰箱的位置，以便冷凝器空气可以正确排出</p> <p>确保冷凝器风扇正确旋转</p> <p>检查冷凝器是否有灰尘，必要时进行清洁</p>
	解冻	确保冰箱内部没有过多的冰盖。必要时对其进行除霜
杯子加热器不起作用	恒温器	确保数字恒温器中显示“AUX”
	电源	确保电气连接没有损坏。这是一项检查，只能由专业维修技术人员执行



ثلاجات لتخزين الحليب

دليل التركيب والاستخدام والخدمة
الإرشادات الأصلية



المحتويات

1. غرض هذا الدليل
2. تحذيرات السلامة
3. تعريف الشركة المُصنعة
4. تعريف المنتج
5. الوصف العام
6. وصف التشغيل
7. التركيب والاستخدام
 - 1.7 فحص العبوة
 - 2.7 تحديد الموضع
 - 3.7 التوصيل الكهربائي
 - 4.7 الاستخدام
 - 5.7 إزالة التجمد
 - 6.7 التنظيف والصيانة
 - 7.7 الصيانة والإصلاح غير العادي
8. كيفية التخلّص
9. ك حقوق الضمان
10. كفي تصيد الأخطاء وإصلاحها

1 غرض هذا الدليل

يُقدّم هذا الدليل لتوفير إرشادات وتوصيات نافعة للتركيب الصحيح والتشغيل والاستخدام والصيانة أي مخاطر متبقية أو مخاطر ناتجة عن الاستخدام غير والتنظيف للجهاز وأيضًا للإشارة إلى الصحيح

يُعتبر هذا الدليل جزء لا يتجزأ من الجهاز الذي يشير إليه، لذا فينبغي الاحتفاظ به بعناية

وحيث أن هذا الدليل يشير إلى العديد من الثلاجات، فإن بياناته هي للعلم بالشيء فقط ليس مختلفة قليلًا عن تلك التي بجهازك، ولكن إلا. وقد توضح بعض الصور تفاصيل أو أجزاء هذا لا يغير أي معلومات جوهرية بأي حال من الأحوال

تحتفظ الشركة المصنعة بحقها في تحديث هذا الدليل، عند الضرورة، في أي وقت ودون إخطار

2 تحذيرات السلامة

يتطلب الاستخدام الآمن والصحيح لهذا . ولا يمكن تحميل الشركة المصنعة مسؤولية أي ضرر ناتج عن عدم الالتزام بالتحذيرات في المنتج اتباعك للقواعد والتوجيهات بهذا الدليل هذا الدليل

المنتج المُشار إليه في هذا الدليل مُجهز لتخزين الحليب للاستهلاك الآدمي. ولا يُسمح أي استخدام آخر غير سليم وبالتالي يُعد باستخدامه استخدام آخر غير المخصص له. ويُعتبر خطرًا

لا تغطي التحذيرات وإرشادات السلامة الهامة في هذا الدليل جميع الحالات والظروف أن تراعي الحس السليم والحذر والعناية المُحتملة التي من الممكن حدوثها. ومن مسؤوليتك عند تركيب الجهاز وصيانته وتشغيله.

- يخصص هذا الجهاز للاستخدام في المنازل والاستخدامات المماثلة مثل :
- مطبخ فريق العمل في المحلات والمكاتب و بيئات العمل الأخرى؛
 - البيوت بالمزارع وعملاء الفنادق والنزل وبيئات الإقامة الأخرى؛
 - بيئة المبيت والإفطار؛

ولا يخصص هذا الجهاز لاستخدام الأشخاص (بما فيهم من أطفال أقل من 8 أعوام) ذوي أو نقص الخبرة والمعرفة، مالم يكونوا تحت القدرات الجسدية أو الحسية أو العقلية المحدودة إشراف أو إرشادات متعلقة باستخدام الجهاز من قِبل شخص مسؤول عن سلامتهم

ينبغي الإشراف على الأطفال لضمان أنهم لن يلعبوا بالجهاز

اقرأ الملصقات على الثلاجة بحرص ولا تقوم بتغطيتهم تحت أي ظرف من الظروف وتأكد تضررهم من وضعهم في مكانهم على الفور في حالة

يُستخدم R-600a أو R134a كمُبرد. تحقق من ملصق التصنيف. بداخل الثلاجة لمعرفة أي مُبرد مُستخدم بثلاجتك

إذا احتوت ثلاجتك على غاز قابل للاشتعال (R600a مُبرد) ستجد هذا الملصق على ضاغط الغاز



في هذه الحالة، يجب اتخاذ بعض الإجراءات الوقائية الخاصة :

- وضع الثلاجة في محيط ذي حجم مناسب
- لا تستخدم الثلاجة إذا بدى عليها الضرر
- من أجل تجنب الأضرار بدائرة الثلاجة، لا تستخدم الأجهزة الميكانيكية أو أي أساليب أخرى لتزويد سرعة عملية إذابة الثلج
- إبقاء فتحات التهوية طليقة دائمًا
- إذا تسرب المُبرد من الأنبوبة، تجنب أي نيران مكشوفة ونقل أي شيء قابل للاشتعال بعيدًا عن المنتج وتهوية الغرفة على الفور
- لا تقم بتخزين مواد متفجرة كبخاخات تحتوي على داسر قابل للاشتعال في هذا الجه

لا تضع أو تستخدم أجهزة كهربائية داخل الثلاجة

في حال عطل الجهاز، افصل الكهرباء عن الثلاجة

ينبغي أن تُجرى عملية إصلاح وصيانة الثلاجة وتؤمن بواسطة فرد خدمة مؤهل فقط

قد تكون بعض نقاط وحدة التكييف الداخلية بالثلاجة ساخنة أو من الممكن أن تكون لديها حورف جادة قبل القيام بعملية صيانة أو إصلاح غير روتينية، افصل الكهرباء وانتظر حتى يبرد الجهاز وارتي دائما معدات الحماية الشخصية الملائمة والممتثلة للمعايير السارية عند التنظيف أو الصيانة

انتبه من الرف المسخن (موجود في بعض الطرازات) إذ أنه في الحالات المطردة، يصل الرف لحرارة مرتفعة على عكس الطبيعي

يتم وضع ملصقة "خطر صدمة كهربائية" الموجود على الأجزاء و/أو الأغلفة و/أو لخطر الاتصال بأجزاء نشطة كهربائياً الأغطية من أجل التحذير بأن نزعهم يعني التعرض



لا تعرض الثلاجة لمضخات مياه وإياك أن تستخدم مواد سامة للتنظيف

لا تعرض الثلاجة لمصادر حرارة

في حالة الحريق، استخدم بودة إطفاء الحريق

يجب التخلص من مواد التغليف امتثالاً للوائح السارية

3 تعريف الشركة المُصنعة

يضم المنتج المُشار إليه في هذا الدليل ويُصنع بواسطة

شركة فيتريفريجو ذات المسؤولية المحدودة

عبر جوزيبي مازيني 75 فرازيوني مونتيشييو 61022 فالفوجليا (بيزارو وأوربينو) -إيطاليا

التليفون : +39 0721 154500

الفاكس : +39 0721 154500

البريد الإلكتروني : info@vitrefrigo.com

4 تع تعريف المنتج

يُصم المنتج المُشار إليه في هذا الدليل ويُصنع بواسطة :

النوع :مبرد الحليب

- الطراز
- رمز تعريف الوحدة والرقم التسلسلي
- حجم الصندوق الذي يتم تبريده (أو حجم وعاء الحليب)
- الفئة المناخية
- N: تعمل في محيط حراري من 16 درجة مئوية إلى 32 درجة مئوية
- 4: تعمل في محيط حراري بأقصى حد 30 درجة مئوية و 55 % رطوبة نسبية
- T: تعمل في محيط حراري من 16 درجة مئوية إلى 43 درجة مئوية
- 5: تعمل في محيط حراري بأقصى حد 40 درجة مئوية و 40 % رطوبة نسبية
- طراز ضاغط الغاز
- جهد مصدر الطاقة الكهربائي وتردد مصدر الطاقة
- إجمالي الاستهلاك الساري للثلاجة
- الاستهلاك الساري للسخانات (إن وجدت)
- مستوى حماية IPX3 (فقط للمنتجات التي تحتوي على رفوف مُسخنة)
- نوع المُبرِد وكميته
- الغاز المتمدّد لرغوة العزل
- ضغط عالي ومنخفض (لمنتجات الولايات المتحدة الأمريكية فقط)

5 ت الوصف العام

صُمم المنتج المُشار إليه في هذا الدليل تحديداً ليُضع بجانب ماكينات القهوة لضمان التخزين الصحيح للحليب بدرجة حرارة منضبطة

ملاحظة : لم يتم تصميم الثلاجة لتبريد الحليب من درجة الحرارة المحيطة (أو أعلاها)

تحتوي أيضاً بعض الطرازات على رفوف تدفئة الأكواب للحفاظ على سخونة الأكواب و/أو الكؤوس

الوزن الأقصى للجهاز (مع وعاء الحليب الخاص به ورفوف تدفئة الأكواب الفارغة) هو 20 كجم

مستوى شدة صوت الإصدار المثقل من الفئة أ للجهاز أقل من 70 ديسبل (أ)

6 وصف العملية

تعمل الثلجة باستخدام دورة ضاغط بخار المبرد التي تنقل الحرارة من الداخل إلى الخارج والذي يجعل من الحفاظ على سائل الاستهلاك الأدمي المُخزّن داخل الجهاز ثابتاً بدرجة حرارته قبل وضعه في الجهاز ممكناً يتبخّر المبرد بعد نزع الحرارة من الهواء عبر الحوائط الداخلية الباردة للثلجة (المتصل بجهاز التبخير الذي يمر من خلاله) قبل إدخال ضاغط الغاز عند إذٍ يزداد ضغط وحرارة المبرد ويمر بعد ذلك من خلال مكثف مبرد بالهواء حيث يتم تكثيفه. أخيراً، يعود سائل المبرد داخل جهاز التبخير من خلال أنبوب رفيع جداً وتُعاد الدورة من جديد يمكن تعديل الحرارة الداخلية باستخدام ضابط حرارة (ميكانيكي أو إلكتروني)

يوجد في بعض الطرازات رفوف – عادةً يُصنع من صلب غير قابل للصدأ – مُسخنة بعناصر تسخين مثبتة بداخلها. تُثبّت درجة حرارة الرفوف على وجه العموم ويكون هناك ضابط حرارة لسلامة كل رف والذي يطفأ عنصر التسخين في حالة ارتفاع درجة الحرارة

7 التركيب والاستخدام

1.7 فحص العبوة

بمجرد وصول العبوة، تفحصها وتأكد من أنها ليست مقلوبة وأنها لم تتضرر خلال النقل. انزع التغليف وافحص الوحدة لأي ضرر من أي نوع إذا كان هناك أي شك بشأن سلامة أجزاء النظام، لا تستخدم الثلجة

ينبغي عليك إبلاغ التاجر بأي ضرر و/أو أوجه خلل خلال 24 ساعة من تاريخ التسليم وليس بعد ذلك

2.7 تحديد الموضع

ضع الثلجة على سطح أفقي واستخدم القوائم القابلة للضبط لضبط مستواها عند اللزوم

أثناء وضع الثلاجة في مكانها وتحريكها، احرص ألا تدوس على سلك الكهرباء أو تسبب له الضرر

عند اختيار مكان الثلاجة، تذكر أن تترك فجوة لا تقل عن 50 مم (بوصة 2) بين اللوحة الخلفية للثلاجة وبين أي حائط من أجل السماحتهوية الهواء الدافئ الناتج عن التكثيف

تُشترط ذات الفجوة التي لا تقل عن 50 مم (بوصة 2) بين سقف الثلاجة وأي حائط أعلاه

طالما يتم الاكتراث بأي اشتراطات مساحة بجوانب الثلاجة، لا يوجد إرشادات معينة

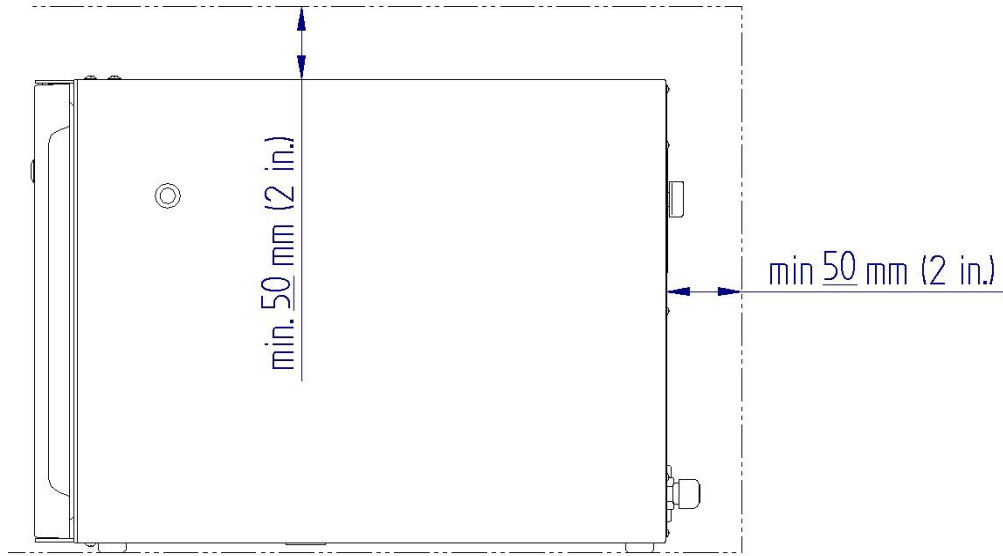

3.7 التوصيل الكهربائي

بموجب معايير اللجنة الكهروتقنية الدولية ومفتاح تشغيل IEC تُجهز الثلاجة بمقبص توصيل رئيسي باللوحة الخلفية عمومًا



يوفر السلك الكهربائي الملائم للبلد التي سيتم استخدام الثلاجة بها مع المنتج

ملاحظة : في بعض الطرازات، يخرج السلك الكهربائي مباشرةً من داخل الثلاجة

قبل توصيل الثلاجة بالخط الكهربائي الرئيسي، تأكد من أن مصدر الطاقة يمتلك نفس الخصائص (الجهد وقوة التيار الكهربائي والشبكة) كتلك المذكورة في ملصق المنتج

يلزم تأريض الجهاز، لذا عليك التأكد من تأريض النظام الكهربائي الذي ستتصل به الثلاجة

ترفض الشركة المصنعة جميع المسؤوليات عن أي ضرر يتكبده أشخاص أو ممتلكات نتيجة لعدم الامتثال للإرشادات أعلاه

لتوصيل الثلاجة بالخط الكهربائي الرئيسي، أدخل السلك في المقبس دون استخدام محولات و/أو مشتركات و/أو أسلاك تمديد

لا تقم بوضع منافذ مشتركات متنقلة أو مصادر كهرباء متنقلة خلف الجهاز

4.7 الاستخدام

يكون بالثلاجة فتحة (أو أكثر) لوضع الأنبوب بها لإخراج الحليب من الوعاء الثلاجة

ملاحظة : ضع الغطاء الشفاف المخصص على الفتحات غير المستخدمة

الأصلية العبوة من الحليب استخدام يمكن ، كذلك يكن لم إذا . المزود الخزان مع مفضل بشكل الثلاجة استخدام يجب ، توفيرها تم إذاكبديل

ملاحظة : يمكن ملاءم وعاء الحليب بالحليب إلى سعته القصوى

ملاحظة : الوزن الأقصى المقبول في حجيرة الثلاجة يساوي وزن وعاء الحليب (الممتلئ بالحليب)

1.4.7 الإعداد (ضابط حرارة ميكانيكي)

تُجهز بعض الطرازات بضابط حرارة ميكانيكي الذي يتم وضعه على العموم في اللوحة الخلفية

في وضع الإغلاق (OFF) تكون الثلاجة مغلقة

وسيبدأ قم بتحريك ضابط الحرارة إلى الحد الأدنى (MIN) تشغيل الثلاجة

ضبط ضابط الحرارة إلى الحد الأقصى (MAX) ويمكنك حينها تغيير - بشكلٍ غير مباشر - درجة الحرارة الداخلية



نطاق الضبط الأمثل لدرجة الحرارة للتطبيق، الذي صممت الثلاجة من أجله، هو بين إعدادات الحد الأدنى (MIN) والحد الأقصى (MAX) الموسومة على ضابط الحرارة

وكلما تم تحريك ضابط الحرارة لوضع الحد الأقصى (MAX) تقل درجة الحرارة داخل الثلاجة

ملاحظة : يمكن تشغيل الثلاجة بدرجات حرارة منخفضة عن المستوى المتحصل عليه عن طريق ضبط ضابط الحرارة إلى الحد الأقصى بواسطة إدارة القرص في اتجاه عقارب الساعة بعد هذا الوضع وبقدر ما يكون أقصاه. ومع ذلك، حيث أن درجات الحرارة تلك خارج نطاق فرز الحليب، تنصح الشركة المصنعة بعدم استخدام الثلاجة بهذه الطريقة

2.4.7 الإعداد (ضابط الحرارة الإلكتروني)

بشكل عام، في نماذج الثلاجات المزودة بترموستات إلكتروني، يتم وضع هذا الترموستات على اللوحة الأمامية للمنتج توجد نسختان محتملتان:

1 - معروض



2 - مخفي يعمل باللمس



ملاحظة : فقط الجزء المركزي من اللوحة حساس لللمس لمنطقة تبلغ حوالي 8 سم عرضاً و3 سم ارتفاعاً:



1-معروض مفتاح التشغيل /الإيقاف

OFF عندما يتم تشغيل الثلاجة، ولكن في وضع الاستعداد، تعرض شاشة الضابط الحراري بدلاً من إيقاف التشغيل ومقياس درجة الحرارة الداخلية

لتشغيل الثلاجة، استمر في الضغط على الزر  لمدة 3 ثواني على الأقل سترى ON على الشاشة وبعد قياس درجة الحرارة الداخلية مباشرة. بالضغط مرة أخرى على نفس الزر سيوقف الثلاجة

ملاحظة : بجانب الثلاجة، سيتم تشغيل رف تدفئة الكوب (إن وجد)

بمجرد تشغيل الجهاز، ستبدأ الثلاجة بالعمل، لكن الأمر سيستغرق بعض الوقت (وهذا يتوقف أيضاً على الظروف الخارجية وإعداد درجة الحرارة) للوصول إلى درجة الحرارة الداخلية المطلوبة

يُوصى بوضع الحليب المبرد مسبقاً داخل الثلاجة بعد حوالي 10 دقائق من تشغيلها للحصول على أفضل النتائج

إعدادات الحرارة

لضبط درجة الحرارة المرغوبة، اضغط على الزر **set** حتى ترى تومض مقياس نقطة المجموعة الحالية، ثم اضغط المقياس

باستخدام الزر **⏪** (زيادة) و **⏩** (لنقص) لتخزين المقياس الجديد اضغط مرة أخرى

على الزر **set**
ملاحظة : للتأكد أن الحليب محفوظ في درجة حرارة يسمح بها نظام تحليل المخاطر ونقطة التحكم الحرجة، يمكن تغيير نقطة الضبط داخل نطاق المقياس المحدد فقط

رف ساخن لتدفئة الكوب (إن وجد)

رف تدفئة الكوب متصل بمفتاح تشغيل /إيقاف المخصص أو بالضابط الحراري الإلكتروني للثلاجة

في الحالة الأولى، اضغط على مفتاح ON/OFF لتنشيط /تعطيل السخانات

في الحالة الثانية، اضغط على الزر **⏻** لمدة ثانية واحدة

عند تشغيل وحدة تدفئة الكأس، يتم عرض نص " AUX " . على الضابط الحراري سيبدأ الرف بالتسخين وستصل إلى درجة حرارة الحالة المستقرة بعد 10 دقائق بعد ذلك، يمكنك وضع فناجين و/ أو أكواب، مع الانتباه إلى ارتفاع درجة حرارة الرف



2 - مخفي يعمل باللمس مفتاح التشغيل / الإيقاف

عندما تكون الثلاجة متصلة بالكهرباء ولكنها في وضع الاستعداد، تظهر أيقونة  على شاشة الترموستات



لتشغيل الثلاجة، اضغط مع الاستمرار على الأيقونة لمدة 3 ثوانٍ. أثناء الضغط، سيصدر الترموستات إشارة صوتية وستظهر على الشاشة مربع يتحرك في اتجاه عقارب الساعة. عند اكتمال المربع، ستكون الثلاجة قيد التشغيل وستظهر درجة الحرارة الداخلية



لإيقاف تشغيل الثلاجة من شاشة درجة الحرارة، يجب التمرير إلى اليمين أو اليسار حتى الوصول إلى الشاشة التي تظهر فيها أيقونة .



اضغط مع الاستمرار على الأيقونة لمدة 3 ثوانٍ. أثناء الضغط، سيصدر الترموستات إشارة صوتية وستظهر على الشاشة مربع يتحرك في اتجاه عقارب الساعة. عند اختفاء المربع، سيتم إيقاف تشغيل الثلاجة وستظهر شاشة تحتوي فقط على أيقونة .

بمجرد تشغيل الثلاجة، ستبدأ في العمل، ولكن سيكون هناك وقت معين (يعتمد أيضًا على الظروف الخارجية وإعدادات الترموستات) للوصول إلى درجة الحرارة الداخلية المطلوبة. يُوصى بوضع الحليب المبرد مسبقًا داخل الثلاجة بعد حوالي 10 دقائق من تشغيلها للحصول على أفضل النتائج

إعدادات الحرارة



لتحديد درجة الحرارة الداخلية المطلوبة، قم بالتمرير إلى اليمين أو اليسار حتى تظهر الشاشة التي تحتوي على الكتابة **SET** في الزاوية السفلى اليسرى



اضغط على الكتابة **SET** واختر درجة الحرارة الداخلية المطلوبة عن طريق التمرير لأعلى ولأسفل على الأرقام المعروضة

لحفظ الاختيار، وسيصدر تأكيد ويعود الترموستات
اضغط مرة أخرى على **SET** صوت
لعرض الشاشة السابقة

للعودة إلى الشاشة التي تعرض درجة الحرارة الداخلية، قم بالتمرير إلى اليمين أو اليسار حتى تصل إلى الشاشة المطلوبة

ملاحظة: يمكن تعديل نقطة الضبط فقط ضمن نطاق معين من القيم وفقًا لنوع التطبيق الذي تم تصميم الثلاجة من أجله

وظيفة قفل منظم الحرارة

يوجد على الجهاز وظيفة قفل للإدخالات اللمسية



لقفل الجهاز، يجب أن تكون على شاشة عرض درجة الحرارة، ثم قم بالتمرير من الأعلى إلى على الشاشة، "LOC" الأسفل. عند ظهور كلمة لتفعيل الوظيفة "0" اضغط في منتصف الحرف

سيصدر الجهاز إشارة صوتية للتأكيد

مع تفعيل وظيفة القفل، أي حركة يتم إجراؤها على منظم الحرارة ستنتج إشارة وصوتية، باستثناء حركة الفتح ("LOC" كلمة) خطأ مرئية



لإلغاء قفل الجهاز، يجب التمرير من الأعلى إلى على الشاشة، "UnL" الأسفل، وعند ظهور كلمة لتعطيل الوظيفة "n" اضغط في منتصف الحرف سيصدر الجهاز إشارة صوتية للتأكيد

رف ساخن لتدفئة الكوب (إن وجد)

عندما تكون الأرفف المدفئة موجودة، فهي متصلة إما بمفتاح ON/OFF مخصص أو بالترموستات الإلكتروني للثلاجة

في الحالة الأولى، لتفعيل أو تعطيل عملها، يكفي التلاعب بمفتاح ON/OFF المخصص



في الحالة الثانية، يجب التلاعب بالترموستات: قم بالتمرير إلى اليمين أو اليسار حتى تصل إلى الشاشة التي تحتوي على الكتابة **AUX**.



اضغط مع الاستمرار على الكتابة **AUX** لمدة 3 ثوانٍ أثناء الضغط سيصدر الترموستات إشارة صوتية وستظهر على الشاشة مربع يتحرك في اتجاه عقارب الساعة. عند اكتمال المربع، سيتم تشغيل الرف المدفئ للإشارة إلى وستظهر خط أبيض فوق الكتابة **AUX** للإشارة إلى حالة "التشغيل"

للعودة إلى الشاشة التي تعرض درجة الحرارة الداخلية، قم بالتمرير إلى اليمين أو اليسار



ملاحظة: عند تشغيل الرف المدفئ، ستظهر الكتابة **AUX** أيضاً في الشاشة التي تعرض درجة الحرارة الداخلية

سيبدأ الرف المدفئ في التسخين، ليصل إلى درجة حرارة التشغيل بعد حوالي 10 دقائق يجب وضع الفناجين بحيث يكون الفوهة ملامسة للرف المدفئ. يجب تنفيذ هذه العملية بحذر خاص، لأن الرف، عند الوصول إلى درجة الحرارة المطلوبة، يحقق درجات حرارة مرتفعة جداً

لإيقاف تشغيل الرف المدفئ، يجب التمرير إلى اليمين أو اليسار حتى الوصول إلى الشاشة التي تحتوي على الكتابة **AUX**.

اضغط مع الاستمرار على الكتابة **AUX** لمدة 3 ثوانٍ، أثناء الضغط سيصدر الترموستات إشارة صوتية وستظهر على الشاشة مربع يتحرك في اتجاه عقارب الساعة عند اكتمال المربع، سيتم إيقاف تشغيل الرف المدفئ وسيلاشي الخط الأبيض فوق الكتابة **AUX** للإشارة إلى حالة "الإيقاف"



3.4.7 تشغيل جهاز استشعار مستوى الحليب (إن وجد)

يكتشف جهاز استشعار المستوى وجود الحليب في الحاوية ويولد منبه عندما ينخفض المستوى عن مستوى معين (عادة بين 0.5 لتر و 1 لت) من الحليب. إذا كان جهاز الاستشعار متصلاً بضابط الحرارة الرقمي، يتم عرض المنبه من علامة "EAL" "AS" ومن خلال صفارة أيضاً خلال

إما لبعض المنتجات، تخرج إشارة جهاز الاستشعار من الثلاجة (عبر موصل) ويتم توصيلها مباشرةً بألة القهوة

4.4.7 توصيل حساس مستوى السائل الخارجي

إذا كان هناك موصل بستة دبابيس في الجزء الخلفي من الثلاجة، فمن الممكن الاتصال لقراءة درجة حرارة الحليب وإشارة مستشعر وجود الحليب فيما يلي مخطط التوصيل:

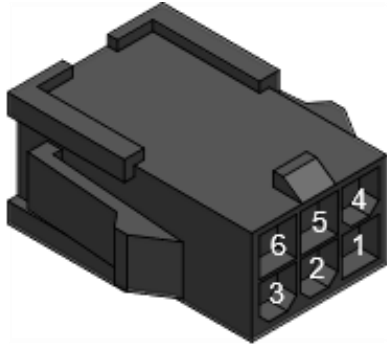

التوصيلات:

- 1 - حساس المستوى
- 2 - حساس المستوى
- 3 - --
- 4 - المجس
- 5 - المجس
- 6 - --

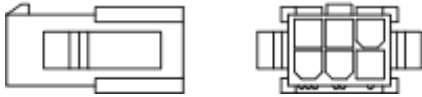

ملاحظة:

الهيكل : NTC 10K
مرحل : الحساس ON/OFF

مواصفات الموصل:

الهيكل : 46993-0610 أو متوافق
الكريب : 0068-00-39 أو متوافق

5.7 ج إزالة الثلج

إذا تُركت الثلاجة تعمل لفترة طويلة فذلك قد يكون الثلج على الجدران الداخلية إذا أصبح الثلج سميكًا بشكل كبير فينصح بإزالة الثلج من الثلاجة لاستمرار ضمان كفاءة جيدة للأجهزة وتجنب استهلاك الكهرباء بشكل كبير.

لإزالة الثلج من الجهاز، قم بإطفائه. نوصي بترك باب الثلاجة مفتوحًا لتسريع هذه العملية.

لا تستخدم أبدًا الأدوات أو أي نوع من الأواني لإزالة الثلج، فقد يتسبب ذلك في إتلاف المبخر الذي يتصل بالجدران الداخلية للثلاجة.

لا يمكن للشركة المصنعة قبول أي مسؤولية عن الضرر الذي يلحق بالجهاز بسبب عدم الالتزام بهذه التوصيات

ملاحظة : خلال عملية إزالة الثلج، لا تترك علبة الحليب داخل الثلاجة

في نهاية عملية إزالة الثلج وبعد التنظيف وتجفيف الجدران الداخلية للثلاجة تمامًا، قم بتشغيلها

6.7 التنظيف والصيانة

وبموجب اللوائح المعمول بها حالياً، المتعلقة بالصحة والسلامة، فإن المشغل مسؤول عن نظافة المواد الملامسة للأغذية ويجب عليها صيانة الوحدة وتنظيفها، ومنع تكوين البكتيريا



CAUTION

Disconnect from supply source before servicing

قبل إجراء أي عملية تنظيف و/أو صيانة، افصل التيار الكهربائي عن الثلاجة تُكتب هذه المعلومات المهمة على لوحة تم لاصقها على ظهر المنتج

يمكن غسل الجزء الخارجي من الثلاجة (الفولاذ مغطى بالبلاستيك) أولاً بالماء الدافئ ثم شطفه بالماء البارد يفه بقطعة قماش ناعمة. لا تستخدم منتجات كاشطة

للتنظيف داخل الثلاجة، وبعد إزالة أي عبوات من الحليب أو السوائل المشابهة للاستهلاك البشري، قم بالمسح بالماء الدافئ وإذا لازم الأمر، قم بإضافة القليل من الخل لإزالة أي شحم. قم بالشطف بالماء النظيف وتجفيفه بقطعة قماش ناعمة. لا تستخدم أبدًا المنتجات الكاشطة أو المنظفات أو الصابون

ويستحسن أيضًا، بالتأكد من نظافة المكثف تبريد الهواء لوحدة التبريد التي تكون في الجزء الخلفي للجهاز. وإذا كان مسدود بالغبار خاصًا، فيجب تنظيفه استخدام مكنسة كهربائية

وفي حالة أساءه الاستخدام لفترة طويلة، ننصحكم بفصل الثلاجة عن مصدر الطاقة وإفراغها بالكامل وتنظيفها وترك الباب مفتوح قليلًا لمنع تكوين عنف و/أو الروائح الكريهة

7.7 الصيانة غير اعتيادية وتشغيل الخدمة

يجب ضمان وأداء عملية التشغيل والصيانة للثلاجة من قبل موظفي الخدمة المؤهلين فقط

يسمح بالوصول إلى منطقة الخدمة فقط للأشخاص ذوي المعرفة والخبرة العملية مع الوحدة، خاصة فيما يتعلق بالسلامة والنظافة. يجب أن يكون مزودين بأجهزة السلامة الشخصية المناسبة

يجب إعداد الثلاجة بحيث لا يتم إعاقة الرعاية والصيانة

8 التخلص

إذا كانت الثلاجة لا تعمل، فلا يجب التخلص منها كنفائات منزلية بل نقلها إلى مركز لإعادة تدوير النفايات. يظهر ذلك  في الرمز الموجود على ملصق المنتج

استخدم مراكز متخصصة لجمع النفايات وفقاً للمعايير الحالية

إذا لم يتم التخلص منها بشكل صحيح، فقد يكون المنتج ضاراً بالبيئة بسبب المواد المحددة التي يحتوي عليها. يجب عدم التخلص من مادة التبريد داخل النظام مع النفايات العادية

سيؤدي التصرف غير صحيح أو النفايات غير المشروعة للمنتج إلى عقوبات قانونية صارمة ذات طبيعة إدارية و/أو جنائية، على النحو المنصوص عليه في القوانين الحالية

9 مطالبات الضمان

تبدأ فترة الضمان من تاريخ التوصيل إلى المستخدم النهائي

يجب إتاحة فرصة للبائع لتصحيح الأخطاء داخل الفترة المناسبة

يتم استبعاد المتطلبات التي تتجاوز الشروط المذكورة أعلاه، خصوصاً مطالبات الأضرار الناجمة عن الأضرار اللاحقة إلى الحد المسموح به قانوناً

يجب إبلاغ البائع عن عيوب المواد فوراً كتابياً
لا يتم توفير ضمان في الحالات التالية :

- على أي الأجزاء التي تتعرض لكثرة الاستخدام الطبيعي تشمل ذلك علب الحليب

- والأجزاء التي تحمل الحليب وختم الباب الأمامي
- للأعطال الناتجة عن تأثير الطقس أو التأثيرات الكيميائية أو الكهروكيميائية أو الكهربائية
 - في حالة حدوث أعطال ناتجة بسبب عدم اتباع تعليمات ولوائح المعالجة والصيانة ورعاية الوحدة
 - في حالة حدوث أعطال ناتجة لاستخدام قطع الغيار غير الأصلية أو التجميع غير الصحيح من المشتري أو من أطراف أخرى أو عن طريق المعاملة الخاطئة أو الإهمال
 - إذا تم إجراء تعديلات غير صحيحة دون موافقتنا أو في حالة أعمال التصليح أو التجديد من جانب المشتري أو من قبل أطراف أخرى
 - فيما يتعلق بالأخطاء الناجمة عن الاستخدام غير سليم أو غير مناسب

10 مطحري الخلل وإصلاحه

يقدم الجدول التالي بعض الاقتراحات المتعلقة بعمليات الفحص الواجب إجراؤها في حالة التشغيل غير الصحيح للثلاجة

إذا كانت الثلاجة لا تعمل بعد الانتهاء من عمليات الفحص المقترحة، يرجى التواصل مع أقرب خدمة مساعدة

المشكلة	السبب المحتمل	الحل
الثلاجة لا تعمل	مصدر الطاقة	تأكد من أن سلك التيار موصول بشكل صحيح في مقبس الطاقة
		تأكد من أن تشغيل مفتاح تحكم آلي للكهرباء في لوحة النظام الكهربائي
		تأكد من أن سلك التيار غير تالف و/أو مكسور
	ضابط الحرارة	تأكد من أن ضابط الحرارة الرقمي مضبوط على "ON"
تصدر الثلاجة ضوضاء	المكان	تأكد من وضع الثلاجة على مستوى مرتفع
		تأكد من عدم ملامسة الثلاجة للأثاث أو العناصر الأخرى التي قد تزيد من اهتزازها
	المبردات	تأكد من عدم تلامس أنابيب و/أو مكونات دوائر المبردات. يجب تنفيذ ذلك الفحص من قبل فني خدمة متخصص فقط

قوة التبريد غير كافية	إغلاق الباب	تأكد من غلق الباب بشكل صحيح وأن الحشية غير تالفة بأي نقطة
	المكان	تأكد من أن الثلاجة ليست قريبة جدًا من مصدر الحرارة
	المكثفة	تأكد من وضع الثلاجة حتى يمكن تفريغ هواء المكثف بشكل صحيح
		تأكد من مروحة المكثف تدور بشكل صحيح
		افحص المكثف بسبب الغبار وتنظيفه إذا لزم الأمر
	مزيل الثلج	تأكد من عدم تغطية الغطاء الداخلي للثلاجة بشكل زائد. وتذويبه إذا لزم الأمر
رف تدفئة الاكواب لا يعمل	ضابط الحرارة	تأكد من عرض "AUX" في ضابط الحرارة الرقم ي
	مصدر الطاقة	تأكد من أن الوصلات الكهربائية غير تالفة. يجب تنفيذ ذلك الفحص من قبل فني خدمة متخصص فقط

Vitrifrigo s. r. l.

Via Giuseppe Mazzini 75 – Fraz. Montecchio
VALLEFOGLIA 61022 (PU) – Italy

DICHIARAZIONE DI CONFORMITÀ CE	IL FABBRICANTE SOPRA INDICATO DICHIARA CHE IL PRODOTTO È CONFORME A TUTTE LE NORME PERTINENTI DELLE DIRETTIVE INDICATE. QUESTA DICHIARAZIONE NON È VALIDA QUALORA AL PRODOTTO VENGANO APPORTATE MODIFICHE NON CONCONCORDATE. COMPOSIZIONE DOCUMENTAZIONE TECNICA: VITRIFRIGO S.R.L.
EC DECLARATION OF CONFORMITY	THE AFOREMENTIONED MANUFACTURER DECLARES HERewith THAT THIS PRODUCT COMPLIES WITH ALL RELEVANT STIPULATIONS OF THE SPECIFIED DIRECTIVES. IN CASE OF ANY MODIFICATIONS OF THE PRODUCT NOT APPROVED BY VITRIFRIGO S.R.L., THIS DECLARATION IS RENDERED INVALID. COMPILATION OF TECHNICAL DOCUMENTATION: VITRIFRIGO S.R.L.
EG-KONFORMITÄTSEKTLÄRUNG	DER OBEN GENANNTER HERSTELLER ERKLÄRT, DASS DIESE MASCHINE MIT ALLEN EINSCHLÄGIGEN BESTIMMUNGEN DER GENANNTEN RICHTLINIEN KONFORM IST. BEI NICHT MIT UNS ABGESTIMMTEN ÄNDERUNGEN DER GERÄTE VERLIERT DIESE ERKLÄRUNG IHRE GÜLTIGKEIT. ZUSAMMENSTELLUNG TECHNISCHE UNTERLAGEN: VITRIFRIGO S.R.L.
DÉCLARATION DE CONFORMITÉ CE	LE FABRICANT NOMME CI-DESSUS DECLARE QUE CETTE MACHINE EST CONFORME A TOUTES LES ORDONNANCES DES DIRECTIVES NOMMEES CORRESPONDANTES. CETTE DECLARATION PERD SA VALIDITE EN CAS DE MODIFICATIONS DES APPAREILS NON ACCORDEES AVEC NOUS-MEMES. ENSEMBLE DE LA DOCUMENTATION TECHNIQUE: VITRIFRIGO S.R.L.
DECLARACIÓN DE CONFORMIDAD DE LA CE	EL FABRICANTE INDICADO ANTERIORMENTE DECLARA QUE ESTA MÁQUINA CUMPLE CON TODAS LAS DISPOSICIONES APLICABLES DE LAS DIRECTIVAS MENCIONADAS. CUALQUIER MODIFICACIÓN EN EL EQUIPO REALIZADA SIN NUESTRO CONSENTIMIENTO INVALIDARÁ ESTA DECLARACIÓN. COMPILACIÓN DE LA DOCUMENTACIÓN TÉCNICA: VITRIFRIGO S.R.L.
EG-VERKLARING VAN OVEREENSTEMMING	DE VOORNOEMDE FABRIKANT VERKLAART HIERMEE DAT DIT PRODUCT VOLDOET AAN ALLE RELEVANTE BEPALINGEN VAN DE SPECIFIEKE RICHTLIJNEN. IN GEVAL VAN EVENTUELE WIJZIGINGEN VAN HET PRODUCT DIE NIET DOOR VITRIFRIGO S.R.L. ZIJN GOEDGEKEURD, IS DEZE VERKLARING ONGELDIG GEMAAKT. SAMENSTELLING VAN TECHNISCHE DOCUMENTATIE: VITRIFRIGO S.R.L.

2014/35/UE - 2014/30/UE

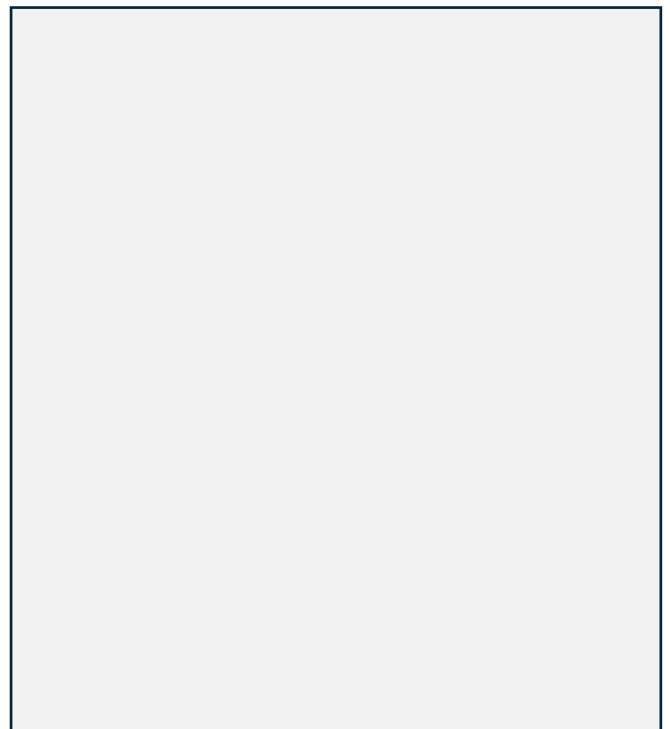

Vitri Alceste